

# INSPIRON™

PRIRUČNIK  
ZA POSTAVLJANJE



YOURS IS HERE



# INSPIRON™

## PRIRUČNIK ZA POSTAVLJANJE

Regulatorni model: W01C serija

Regulatorna vrsta: W01C001; W01C002

# Napomene, znakovi opreza i upozorenja

 **NAPOMENA:** NAPOMENA ukazuje na važne informacije koje vam pomažu da koristite svoje računalo na bolji način.

 **OPREZ: ZNAK OPREZA** označava moguće oštećenje hardvera ili gubitak podataka i otkriva kako izbjeći neki problem.

 **UPOZORENJE: UPOZORENJE** ukazuje na moguće oštećenje imovine, tjelesne ozljede ili smrt.

Ako ste kupili računalo Dell™ n Series, upute koje su u ovom dokumentu navedene za operacijski sustav Microsoft® Windows® ne vrijede za vaše računalo.

---

**Informacije navedene u ovom dokumentu podložne su promjeni bez prethodne obavijesti.**

© 2011 Dell Inc. Sva prava pridržana.

Bilo kakvo umnožavanje ovog materijala bez pisanog dopuštenja tvrtke Dell Inc. strogo je zabranjeno.

Zaštitni znakovi korišteni u ovom tekstu: *Dell*, logotip *DELL*, *YOURS IS HERE*, *Inspiron*, *Solution Station* i *DellConnect* zaštitni su znakovi tvrtke Dell Inc.; *Intel* i *Centrino* registrirani su zaštitni znakovi i *Core* je zaštitni znak tvrtke Intel Corporation u SAD-u i drugim zemljama; *AMD*, *AMD Athlon* i *ATI Mobility Radeon* zaštitni su znakovi ili registrirani zaštitni znakovi tvrtke Advanced Micro Devices, Inc.; *Microsoft*, *Windows* i gumb Start sustava *Windows* zaštitni su znakovi ili registrirani zaštitni znakovi tvrtke Microsoft Corporation u SAD-u i drugim zemljama; *Blu-ray Disc* zaštitni je znak tvrtke Blu-ray Disc Association; *Bluetooth* je registrirani zaštitni znak tvrtke Bluetooth SIG, Inc. i tvrtka Dell koristi ga pod licencom.

Ostali zaštitni znakovi i zaštićeni nazivi koji se koriste u ovom dokumentu označavaju tvrtke koje su vlasnici tih znakova i naziva ili njihove proizvode. Tvrtka Dell Inc. odriče se bilo kakvih vlasničkih interesa za zaštitne znakove i zaštićene nazive, osim vlastitih.

# Sadržaj

<b>Postavljanje računala Inspiron One</b> . . . . .	<b>7</b>	Postavljanje bežičnog zaslona (opcionalno) . . . . .	24
Prije postavljanja računala . . . . .	7	<b>Korištenje računala Inspiron One</b> . . . . .	<b>26</b>
Priključivanje tipkovnice i miša . . . . .	8	Značajke s desne strane . . . . .	26
Spajanje AC adaptera . . . . .	9	Značajke s lijeve strane . . . . .	30
Priključivanje mrežnog kabela (opcija) . . . . .	10	Uporaba optičkog pogona . . . . .	32
Prilagodba postolja računala . . . . .	12	Značajke sa stražnje strane . . . . .	34
Postavljanje TV kartice (opcionalno) . . . . .	13	Značajke zaslona . . . . .	38
Pritisnite gumb za uključivanje/isključivanje . . . . .	18	Upotreba dodirnog zaslona (opcija) . . . . .	40
Instalacija operacijskog sustava . . . . .	19	Značajke softvera . . . . .	45
Stvaranje medija za vraćanje sustava (preporučeno) . . . . .	20	Dell DataSafe Online Backup . . . . .	46
Povezivanje s Internetom (opcija) . . . . .	22	Dell Dock . . . . .	47

<b>Rješavanje problema . . . . .</b>	<b>49</b>	<b>Obnova operativnog sustava . . . .</b>	<b>68</b>
Problemi s dodirnim zaslonom . . . . .	49	Vraćanje sustava . . . . .	70
Šifre zvučnih signala . . . . .	51	Dell DataSafe Local Backup (Dell DataSafe lokalna sigurnosna kopija) . . . . .	71
Problemi s <b>mrežom</b> . . . . .	<b>52</b>	Medij za vraćanje sustava . . . . .	75
Problemi s napajanjem . . . . .	53	Dell Factory Image Restore (Dell vraćanje sustava na tvorničke postavke) . . . . .	76
Problemi s memorijom . . . . .	55	<b>Dobivanje pomoći . . . . .</b>	<b>79</b>
Problemi sa zaključavanjem i softverom . . . . .	55	Tehnička podrška i korisnička služba . . . . .	80
<b>Upotreba alata za podršku . . . . .</b>	<b>58</b>	DellConnect . . . . .	81
Dell centar za podršku . . . . .	58	Mrežne usluge . . . . .	81
My Dell Downloads . . . . .	59		
Poruke sustava . . . . .	60		
Program za rješavanje problema s hardverom . . . . .	63		
Dell Diagnostics . . . . .	63		

Automatizirana usluga za status narudžbe . . . . .	83
Informacije o proizvodu . . . . .	83
Vraćanje proizvoda radi popravka pod jamstvenim uvjetima ili povrata novca . . . . .	84
Prije nego nazovete. . . . .	86
Kontaktiranje tvrtke Dell . . . . .	88
<b>Pronalaženje dodatnih informacija i resursa . . . . .</b>	<b>90</b>
<b>Specifikacije . . . . .</b>	<b>93</b>
<b>Dodatak . . . . .</b>	<b>100</b>
Napomena o Macrovision proizvodu . . . . .	100
Informacije za NOM ili Official Mexican Standard (samo za Meksiko) . . . . .	101
<b>Indeks. . . . .</b>	<b>102</b>





# Postavljanje računala Inspiron One

Ovo poglavlje pruža informacije o postavljanju računala Dell™ Inspiron One.

 **UPOZORENJE:** Prije nego započnete bilo koji postupak u ovom odjeljku, pročitajte sigurnosne upute koje ste dobili uz računalo. Dodatne sigurnosne informacije potražite na početnoj stranici za sukladnost sa zakonskim odredbama na [www.dell.com/regulatory\\_compliance](http://www.dell.com/regulatory_compliance).

 **NAPOMENA:** Servisna oznaka i kôd za brzu uslugu za računalo nalaze se na naljepnici na donjoj strani računala. Ovu servisnu oznaku i kôd za brzu uslugu koristite kako biste identificirali svoje računalo kada pristupate web-mjestu Dell podrške ili se obraćate službi za tehničku podršku.

## Prije postavljanja računala

Prilikom postavljanja računala provjerite je li izvor napajanja lako dostupan, jesu li uvjeti ventilacije prikladni i je li površina na koju namjeravate postaviti računalo ravna.

Sprječavanje protoka zraka oko računala može uzrokovati pregrijavanje. Kako biste spriječili pregrijavanje, iza stražnje strane računala ostavite najmanje 10,2 cm (4 inča) slobodnog prostora i minimalno 5,1 cm (2 inča) sa svih drugih strana. Uključeno računalo nikada ne bi smjelo biti u zatvorenom prostoru poput ormarića ili ladice.

## Priključivanje tipkovnice i miša

Spojite USB tipkovnicu i miša s USB priključcima na računalu.

-  **NAPOMENA:** Ako ste zajedno s računalom kupili bežičnu tipkovnicu i miša, spojite USB prijemnik s USB priključkom. Za više informacija pogledajte dokumentaciju koju ste dobili s bežičnom tipkovnicom i mišem.

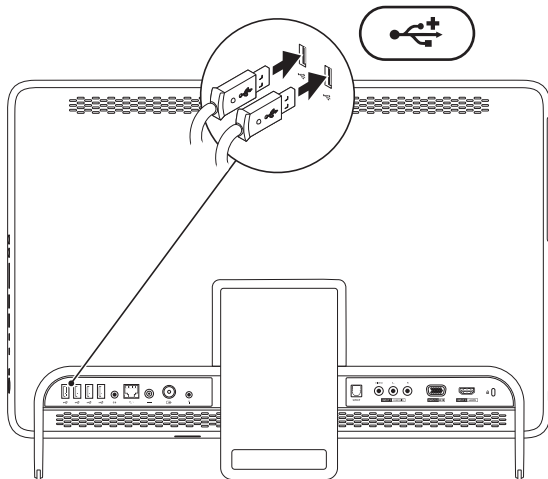

## Spajanje AC adaptera

Spojite AC adapter s računalom, a zatim ga priključite na električnu utičnicu ili sustav zaštite od previsokog napona.

**⚠ UPOZORENJE:** AC adapter radi sa svim vrstama električnih utičnica. Međutim, u različitim se zemljama mogu koristiti različiti priključci i višestruki priključci za napajanje. Upotreba neodgovarajućeg kabela ili nepravilno priključenje kabela na razdjelnik napajanja ili električnu utičnicu može uzrokovati požar ili trajno oštećenje računala.

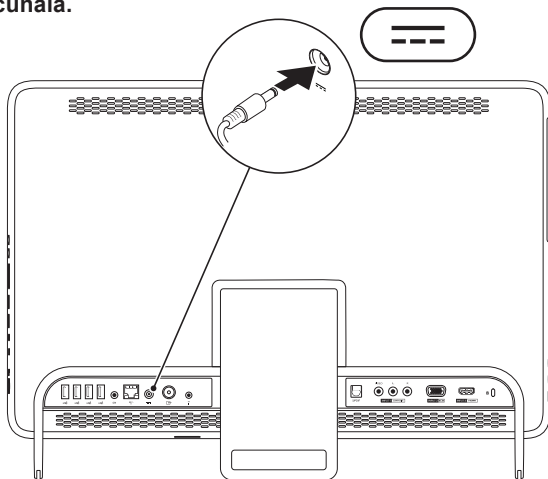

## Priključivanje mrežnog kabela (opcija)

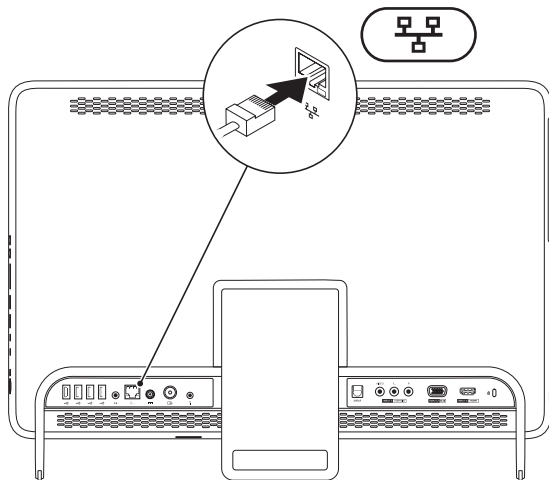

Mrežna veza nije neophodna za dovršetak postavljanja računala, ali ako imate postojeću mrežnu ili internetsku vezu koja koristi kabelski priključak (poput kućnog kabelskog modema ili ethernet utičnice), sada je možete priključiti.

 **NAPOMENA:** Za spajanje s mrežnim priključkom koristite samo ethernet kabel (RJ45 priključak). Ne priključujte telefonski kabel (RJ11 priključak) na mrežni priključak.

Da biste računalo povezali na mrežu ili širokopojasni uređaj, spojite jedan kraj mrežnog kabela na mrežni ulaz ili širokopojasni uređaj. Spojite drugi kraj mrežnog kabela na mrežni priključak (RJ45 priključak) na stražnjoj ploči vašeg računala. Klik koji začujete znak je da je mrežni kabel sigurno spojen.

## Prilagodba postolja računala

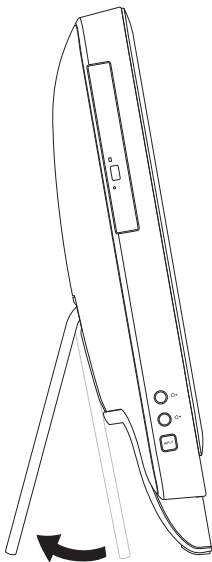

**⚠ UPOZORENJE:** Računalo prilikom nošenja nemojte držati za postolje ili ga okretati.

Povucite postolje da biste prilagodili zaslon na udoban kut gledanja. Kad postolje otvorite ili zatvorite, čuje se jasan zvuk klika.

## Postavljanje TV kartice (opcionalno)

Na računalu možete gledati TV tako da spojite kabel TV/digitalne antene ili player na računalo.

### Postavljanje pomoću playera

1. Skinite zaštitni poklopac s IR predajnika i priljubite IR predajnik na IR senzor na playeru.
2. Spojite kabel IR predajnika na priključak IR blastera na računalu.

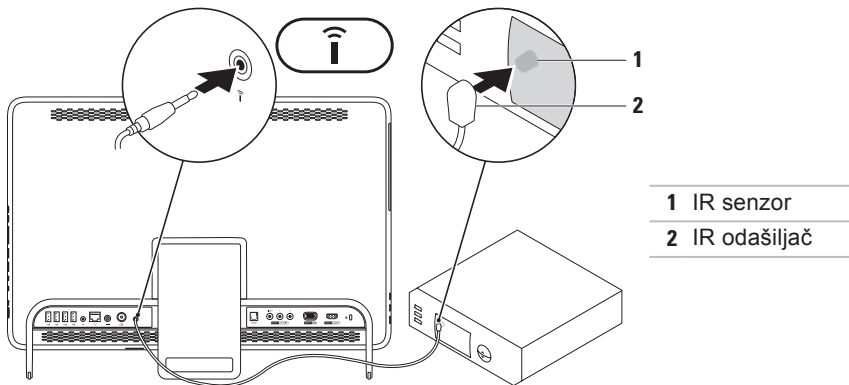

## Postavljanje računala Inspiron One

3. Spojite RF kabel na priključak RF izlaza na playeru i na priključak ulaza antene na računalu.

 **NAPOMENA:** RF kabel ne isporučuje se s računalom i trebate ga kupiti zasebno.

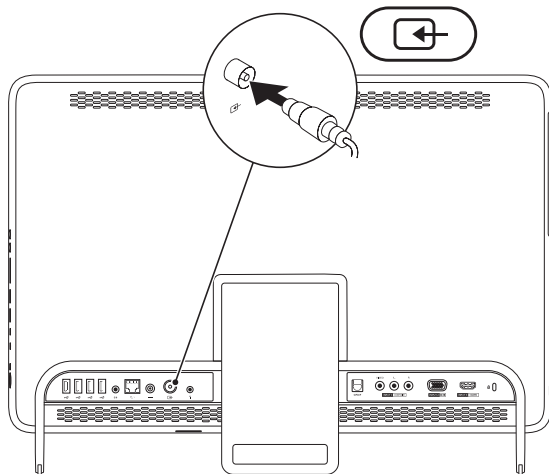





4. Uključite računalo.
5. Kliknite **Start**  → **Svi programi** → **Windows Media Center** → **Tasks** → **settings** → **TV**.
6. Slijedite upute na zaslonu.

### Postavljanje pomoću kabela TV-a/digitalne antene

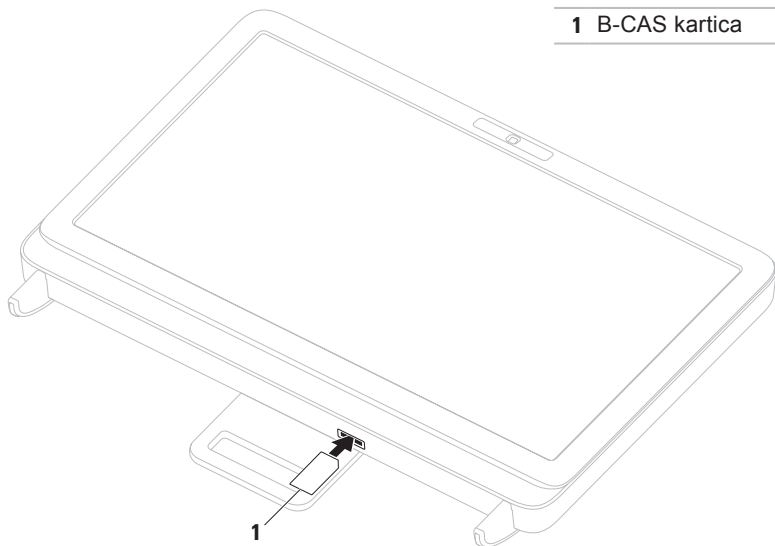
1. Ako već nije umetnuta, umetnite B-CAS karticu u utor za B-CAS karticu na računalu (samo za Japan).



2. Spojite TV/digitalni antenski kabel na priključak ulaza antene na računalu.
3. Uključite računalo.
4. Kliknite **Start**  → **Svi programi** → **Windows Media Center** → **Tasks** → **settings** → **TV**.
5. Slijedite upute na zaslonu.

## Pritisnite gumb za uključivanje/isključivanje

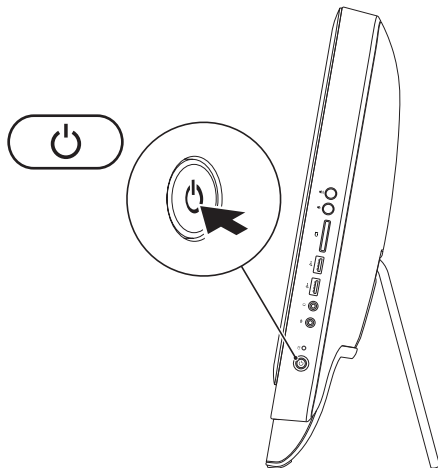

# Instalacija operacijskog sustava

Vaše Dell računalo unaprijed je konfigurirano operacijskim sustavom koji ste odabrali u vrijeme kupnje.

## Microsoft Windows

Da biste prvi put postavili operacijski sustav Microsoft® Windows®, slijedite upute na zaslonu. Ovi su koraci obavezni i njihov dovršetak može potrajati. Zaslone sustava Windows provest će vas kroz nekoliko postupaka, uključujući prihvaćanje licenčnih ugovora, određivanje postavki i postavljanje internetske veze.

 **OPREZ:** Nemojte prekidati postupak postavljanja operacijskog sustava. Zbog toga računalo može postati neupotrebljivo te ćete morati ponovo instalirati operacijski sustav.

 **NAPOMENA:** Za optimalan rad računala preporučuje se da preuzmete i instalirate najnoviji BIOS i upravljačke programe za računalo koji su dostupni na adresi [support.dell.com](http://support.dell.com).

 **NAPOMENA:** Više informacija o operacijskom sustavu i značajkama potražite na stranici [support.dell.com/MyNewDell](http://support.dell.com/MyNewDell).

## Ubuntu

Da biste prvi put postavili operativni sustav Ubuntu, slijedite upute na zaslonu. Više specifičnih informacija o operativnom sustavu potražite u dokumentaciji sustava Ubuntu.

## Stvaranje medija za vraćanje sustava (preporučeno)

 **NAPOMENA:** Preporučuje se da stvorite medij za vraćanje sustava čim postavite Microsoft Windows.



Medij za vraćanje sustava može se koristiti za vraćanje računala u operativno stanje u kojem se nalazilo kad ste ga kupili, istovremeno čuvajući podatkovne datoteke (bez potrebe za diskom s *operacijskim sustavom*). Medij za vraćanje sustava možete upotrijebiti ako su promjene hardvera, softvera, upravljačkih programa ili drugih postavki sustava ostavile računalo u neželjenom operativnom stanju.

Za stvaranje medija za vraćanje sustava trebat će vam sljedeće:

- Dell DataSafe Local Backup (Dell DataSafe lokalna sigurnosna kopija)
- USB pogon minimalnog kapaciteta memorije od 8 GB ili DVD-R/DVD+R/Blu-ray Disc™

 **NAPOMENA:** Dell DataSafe Local Backup ne podržava diskove za višestruko snimanje.

Za stvaranje medija za vraćanje sustava:

1. Provjerite je li spojen AC adapter (pogledajte "Spajanje AC adaptera" na stranici 9).
  2. Umetnite disk ili USB pogon u računalo.
  3. Kliknite **Start**  → **All Programs** (Svi programi) → **Dell DataSafe Local Backup** (Dell DataSafe lokalna sigurnosna kopija).
  4. Kliknite **Create Recovery Media** (Izradi medij za vraćanje sustava).
  5. Slijedite upute na zaslonu.
-  **NAPOMENA:** Informacije o vraćanju operacijskog sustava korištenjem medija za vraćanje sustava potražite u poglavlju "Medij za vraćanje sustava" na stranici 75.

## Povezivanje s Internetom (opcija)

Za povezivanje s Internetom potreban vam je vanjski modem ili mrežna veza te davatelj internetskih usluga (ISP).

Ako vanjski USB modem ili bežični LAN adapter nije dio vaše izvorne narudžbe, možete ih kupiti na web-mjestu [www.dell.com](http://www.dell.com).

### Postavljanje žičane veze

- Ako koristite Dial-up modemsku vezu, prije postavljanja internetske veze priključite telefonsku liniju na dodatni vanjski USB modem i zidnu telefonsku utičnicu.
- Ako koristite DSL vezu ili vezu uz pomoć kablenskog/satelitskog modema, kontaktirajte svog davatelja internetskih usluga ili mobilnih usluga za upute za postavljanje.

Da biste dovršili postavljanje žičane internetske veze, slijedite upute iz poglavlja "Postavljanje internetske veze" na stranici 23.

### Postavljanje bežične veze

 **NAPOMENA:** Da biste postavili bežični usmjerivač, pogledajte dokumentaciju isporučenu s usmjerivačem.

Prije nego što počnete koristiti bežičnu internetsku vezu, morate se spojiti s bežičnim usmjerivačem.

Da biste uspostavili vezu s bežičnim usmjerivačem:

1. Spremite i zatvorite sve otvorene datoteke i izađite iz svih otvorenih programa.
2. Kliknite **Start**  → **Control Panel** (Upravljačka ploča).



3. U okvir za pretraživanje upišite `network` (mreža) i zatim kliknite **Network and Sharing Center** (Centar za umrežavanje i dijeljenje)→**Connect to a network** (Spoji na mrežu).
4. Za dovršetak postavljanja pratite upute na zaslonu.



## Postavljanje internetske veze

Davatelji internetskih usluga (ISP-ovi) i njihove ponude razlikuju se od zemlje do zemlje. Za ponude dostupne u vašoj zemlji kontaktirajte svog ISP-a.

Ako se ne možete povezati na Internet, a prije ste se uspješno povezivali, davatelj internetskih usluga možda ima problema s pružanjem usluge. Obratite se davatelju internetskih usluga kako biste provjerili status usluge ili se kasnije ponovo pokušajte povezati.

Pripremite informacije o svom davatelju internetskih usluga. Ako nemate davatelja internetskih usluga, možete ga pronaći pomoću čarobnjaka za **Povezivanje s Internetom**.

Za postavljanje internetske veze:

1. Spremite i zatvorite sve otvorene datoteke i izađite iz svih otvorenih programa.
  2. Kliknite **Start**  → **Control Panel** (Upravljačka ploča).
  3. U okvir za pretraživanje upišite `network` (mreža) i zatim kliknite **Network and Sharing Center** (Centar za umrežavanje i dijeljenje) → **Set up a new connection or network** (Postavi novu vezu ili mrežu) → **Connect to the Internet** (Povezivanje s Internetom). Prikazuje se prozor **Connect to the Internet** (Povezivanje s Internetom).
-  **NAPOMENA:** Ako ne znate koju vrstu veze odabrati, kliknite **Help me choose** (Pomozi mi pri odabiru) ili se obratite davatelju internetskih usluga.
4. Slijedite upute na zaslonu i upotrijebite informacije o postavljanju koje ste dobili od svog ISP-a kako biste dovršili postavljanje.

## Postavljanje bežičnog zaslona (opcionarno)

 **NAPOMENA:** Bežični zaslon možda neće podržavati sva računala.

Bežični zaslon se može postaviti samo na računalima sa sljedećim specifikacijama:

Procesor	Intel® Core™ i3 i noviji
Video kontroler	Intel HD Graphics
WLAN kartica	Intel Centrino® 6200 ili Intel Centrino Advanced-N + WiMAX 6250
Operativni sustav	Windows 7 Home Premium, Professional ili Ultimate



Upravljački program	Preuzmite i instalirate najnoviji upravljački program za "Intel Wireless Display Connection Manager" dostupan na <b>support.dell.com</b> .
---------------------	--

Za postavljanje bežičnog zaslona na vašem računalu:

1. Provjerite je li računalo uključeno.
  2. Provjerite je li bežična veza omogućena.
  3. Spojite adapter bežičnog zaslona s TV prijemnikom.
-  **NAPOMENA:** Adapter za bežični zaslon ne isporučuje se s računalom i trebate ga kupiti zasebno.
4. Uključite TV.
  5. Odaberite odgovarajući video izvor za svoj TV prijemnik, poput HDMI1, HDMI2 ili S-Video.

6. Dvaput kliknite ikonu Intel® Wireless Display  na radnoj površini. Pojavljuje se prozor **Intel® Wireless Display**.
7. Odaberite **Scan for available displays** (Skeniraj dostupne zaslone).
8. Odaberite svoj adapter za bežični zaslon s popisa **Detected wireless displays** (Zabilježeni bežični zasloni).
9. Unesite sigurnosni kod koji se pojavljuje na TV prijemniku.

Za omogućavanje bežičnog zaslona:





1. Dvaput kliknite ikonu Intel® Wireless Display  na radnoj površini. Pojavljuje se prozor **Intel Wireless Display**.
  2. Odaberite **Connect to Existing Adapter** (Spoji na postojeći adapter).
-  **NAPOMENA:** Više informacija o bežičnom zaslonu potražite u dokumentaciji adaptera za bežični zaslon.



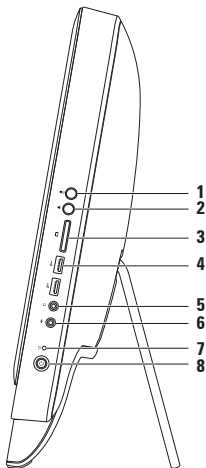

# Korištenje računala Inspiron One

Ovo poglavlje daje informacije o značajkama dostupnim na računalu Dell™ Inspiron One.

## Značajke s desne strane



- 1  **Gumb za pojačavanje glasnosti** — Pritisnite da biste pojačali glasnost.
- 2  **Gumb za smanjivanje glasnosti** — Pritisnite da biste smanjili glasnost.
- 3  **Čitač medijskih kartica 7-u-1** — daje brz i praktičan način za pregled i dijeljenje digitalnih fotografija, glazbe, videozapisa i dokumenata pohranjenih na memorijskim karticama.
- 4  **Priključci USB 2.0 (2)** — služe za priključivanje USB uređaja poput miša, tipkovnice, pisača, vanjskog pogona ili MP3 playera.

- 
- 5  **Priključci za audioizlaz/slušalice** — služi za priključivanje para slušalica.  
**NAPOMENA:** Za priključivanje zvučnika ili zvučnog sustava s ugrađenim pojačalom koristite priključak za izlaznu liniju na stražnjoj strani računala.
- 
- 6  **Priključak za mikroskop / ulaznu liniju ili** — služi za priključivanje mikrofona ili ulaznog signala za upotrebu s audioprogramima.
- 
- 7  **Indikator aktivnosti tvrdog diska** — uključuje se kada računalo očitava ili zapisuje podatke. Treptavo bijelo svjetlo ukazuje na aktivnost tvrdog diska.  
 **OPREZ:** Kako biste izbjegli gubitak podataka, nikada ne isključujte ili pomičite računalo i ne podešavajte postolje dok indikator aktivnosti tvrdog diska treperi.
-

- 8**  **Gumb i svjetlo napajanja** — služi za uključivanje i isključivanje računala pritiskom. Svjetlo na gumbu ukazuje na sljedeća stanja uključenosti:
- Trajno bijelo svjetlo — računalo je uključeno.
  - Trajno žuto svjetlo — računalo je otkrilo pogrešku tijekom automatskog testiranja prilikom pokretanja (power-on self-test, POST). Za pomoć kontaktirajte Dell (pogledajte “Kontaktiranje tvrtke Dell” na stranici 88).
  - Treptavo žuto — računalo je u načinu mirovanja ili pripravnosti ili možda postoji problem s matičnom pločom ili napajanjem. Za pomoć kontaktirajte Dell (pogledajte “Kontaktiranje tvrtke Dell” na stranici 88).
  - Isključeno — računalo je isključeno, u stanju hibernacije ili nema napajanja.
-



## Značajke s lijeve strane

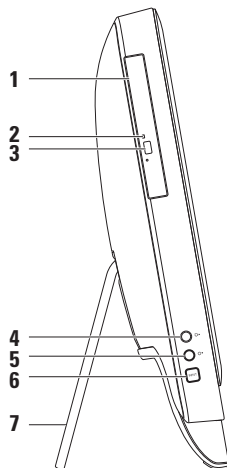



- 
- 1 Optički pogon** — reproducira ili snima CD, DVD i Blu-ray diskove (opcija). Za više informacija pogledajte "Uporaba optičkog pogona" na stranici 32.

---

  - 2 Svjetlo optičkog pogona** — trepće kad pritisnete gumb za otvaranje optičkog pogona ili kad umetnete disk i započne čitanje.

---

  - 3 Gumb za otvaranje optičkog pogona** — služi za otvaranje optičkog pogona pritiskom.

---

  - 4  Gumb za pojačavanje razine osvjetljenja (opcija)** — Pritisnite da biste povećali osvjetljenje zaslona.

---

  - 5  Gumb za smanjivanje razine osvjetljenja (opcija)** — Pritisnite da biste smanjili osvjetljenje zaslona.

---

  - 6 Gumb za izvor video ulaza (opcija)** — Pritisnite da biste odabrali video izvor (kompozitni, VGA ili HDMI).

---

  - 7 Postolje računala** — pruža stabilnost računalu i dopušta vam prilagođavanje zaslona na udoban kut gledanja.
-

## Uporaba optičkog pogona

- △ **OPREZ:** Kada otvarate ili zatvarate ladicu diska, nemojte je pritiskati. Kada ne koristite pogon, ladicu držite zatvorenom.
- △ **OPREZ:** Prilikom reprodukcije ili snimanja na disk ne pomičite računalo.

Optički pogon reproducira ili snima CD, DVD i Blu-ray diskove (opcija). Pobrinite se da prilikom umetanja diskova u ladicu optičkog pogona strana s ispisom ili natpisom bude okrenuta prema vama.

Za umetanje diska u optički pogon:

1. Pritisnite gumb za izbacivanje na optičkom pogonu.
2. Položite disk dok je strana za ispis okrenuta prema vama u središte ladice optičkog pogona te ga pogurajte na osovinu.
3. Ladicu optičkog pogona lagano gurnite nazad u pogon.

---

1 ladica optičkog pogona

---

2 osovina

---

3 disk

---

4 gumb za izbacivanje

---

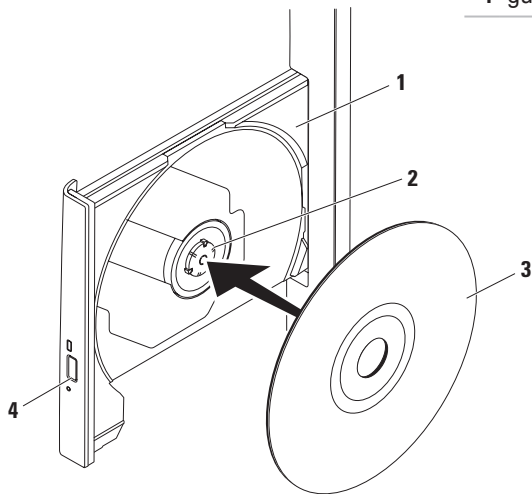

## Značajke sa stražnje strane

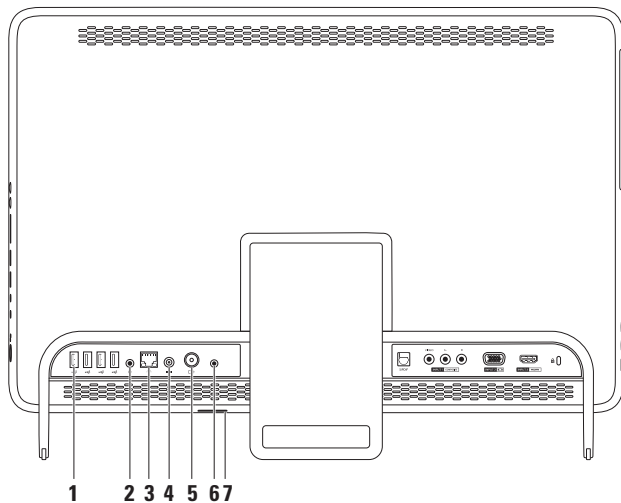

- 
- 1  **Priključci USB 2.0 (4)** — služe za priključivanje USB uređaja poput miša, tipkovnice, pisača, vanjskog pogona ili MP3 playera.

---

  - 2  **Priključak za izlaznu liniju** — služi za priključivanje zvučnika ili zvučnog sustava s ugrađenim pojačalom.

---

  - 3  **Mrežni priključak** — služi za priključivanje računala na mrežu ili širokopojasni uređaj ako koristite žičanu mrežu. Dva svjetlosna indikatora pokraj priključka označavaju status i aktivnost žične mrežne veze.

---

  - 4  **Priključak AC adaptera** — služi za priključivanje AC adaptera radi napajanja računala.

---

  - 5  **Konektor ulaza antene (opcija)** — povezuje s vanjskom antenom radi prikaza programa pomoću dodatne TV kartice.



---

  - 6  **Priključak infracrvenog (IR) blastera (opcija)** — povezuje s vanjskim IR uređajem poput playera.

---

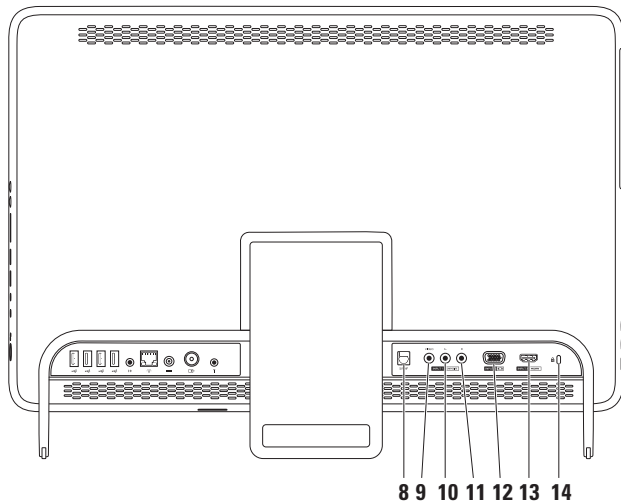
  - 7 **Utor za B-CAS karticu (opcija)** — omogućuje instaliranje B-CAS kartice potrebne za dekodiranje digitalnih TV signala u Japanu. Za više informacija pogledajte "Postavljanje TV kartice (opcija)" na stranici 13.
-



- 
- 8**  **S/PDIF priključak (opcija)** — služi za spajanje s pojačalima, zvučnicima ili televizorima za digitalni audioizlaz putem optičkih digitalnih kabela.
- 
- 9** **Priključak kompozitnog video ulaza (opcija)** — povezuje priključak kompozitnog video izlaza vašeg video uređaja, kao što je DVD player, kamera ili igraći uređaj.
- 
- 10** **Priključak kompozitnog lijevog audio ulaza (opcija)** — povezuje priključak kompozitnog lijevog audio izlaza vašeg video uređaja, kao što je DVD player, kamera ili igraći uređaj.
- 
- 11** **Priključak kompozitnog desnog audio ulaza (opcija)** — povezuje priključak kompozitnog desnog audio izlaza vašeg video uređaja, kao što je DVD player, kamera ili igraći uređaj.
- 
- 12**  **Priključak VGA ulaza (opcija)** — povezuje s priključkom VGA izlaza na vašem računalu.
- 
- 13**  **Priključak HDMI ulaza (opcija)** — povezuje priključak HDMI izlaza vašeg video uređaja, kao što je DVD player, kamera ili igraći uređaj.
- 
- 14** **Utor za sigurnosni kabel** — služi za povezivanje komercijalno dostupnog sigurnosnog kabela s računalom.
- NAPOMENA:** Prije nego što kupite sigurnosni kabel, provjerite odgovara li utoru sigurnosnog kabela na vašem računalu.
-

## Značajke zaslona

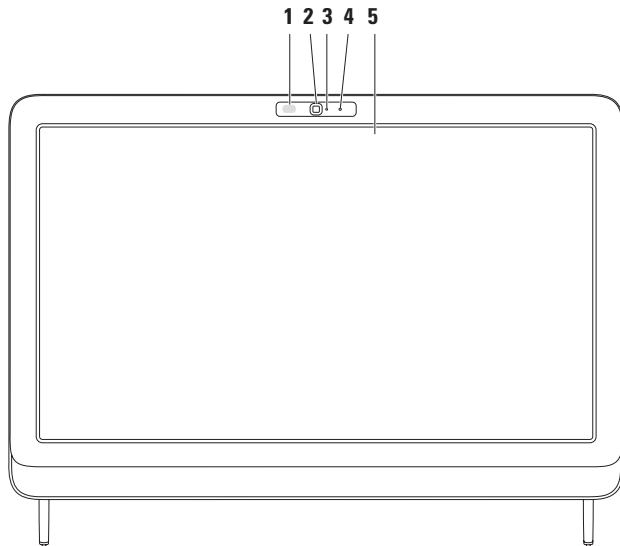



- 
- 1 IR prijemnik (opcija)** — otkriva signale iz IR uređaja poput Dell TV daljinskih upravljača.

---

  - 2 Kamera** — ugrađena kamera za snimanje videozapisa, konferencijske pozive i razgovore.

---

  - 3 Indikator aktivnosti kamere** — označava je li kamera uključena. Stalno bijelo svjetlo ukazuje na aktivnost kamere.

---

  - 4 Mikrofon** — pruža kvalitetan zvuk za video razgovore i snimanje glasa.

---

  - 5 Zaslون** — zaslon može biti različitih osobina, ovisno o odabiru pri kupnji računala. Zaslون podržava pokrete povećavanja, zadržavanja, pokreta, pomicanja i rotiranja. Za više informacija pogledajte "Pokreti po dodirnom zaslonu" na stranici 41.
-

## Upotreba dodirnog zaslona (opcija)

Značajka dodirnog zaslona na vašem računalu Dell Inspiron One pretvara isto u interaktivni zaslon.

### Dell Stage

Softver Dell Stage instaliran na vašem računalu pruža pristup vašim omiljenim medijima i višedodirnim aplikacijama.

Da biste pokrenuli Dell Stage, kliknite **Start**  → **All Programs** (Svi programi) → **Dell Stage** → **Dell Stage**.

 **NAPOMENA:** Neke aplikacije u Dell Stage mogu se također izravno pokrenuti putem izbornika **All Programs** (Svi programi).

Dell Stage možete prilagoditi na slijedeći način:

- Preraspoređivanje prečica aplikacije — odaberite i držite prečicu aplikacije dok ne počne treperiti, a zatim povucite prečicu aplikacije na željeno mjesto u Dell Stage.
- Minimiziranje — povucite Dell Stage prozor do dna zaslona.
- Personaliziranje — odaberite ikonu postavki, a zatim odaberite željenu opciju.

Sljedeće aplikacije dostupne su u Dell Stage:

 **NAPOMENA:** Neke aplikacije možda neće biti dostupne ovisno o vašim odabirima kod kupnje računala.

- **MUSIC** (Glazba) — reprodukcija glazbe ili pregledavanje glazbenih datoteka prema albumu, izvođaču ili naslovu pjesme. Također možete slušati radio postaje iz cijelog svijeta. Dodatna aplikacija Napster omogućuje vam preuzimanje pjesmi dok ste povezani s Internetom.
- **YOUPAINT** (Crtajte) — Crtanje i uređivanje slika.
- **GAMES** (Igre) — igranje igara koje se aktiviraju dodirnom.
- **DOCUMENTS** (Dokumenti) — pruža brzi pristup mapi Documents na vaše računalo.
- **PHOTO** (Fotografije) — prikaz, organiziranje i uređivanje vaših slika. Možete stvoriti slajdove i zbirke vaših slika i učitati ih na **Facebook** ili **Flickr** kad ste povezani s Internetom.
- **DELL WEB** — pruža pregled do četiri stranica iz vaših favorita. Kliknite ili dodirnite web stranicu da biste je otvorili u novom pregledniku.
- **VIDEO** — Pregledavanje video isječaka. Dodatna aplikacija CinemaNow omogućuje vam kupovanje i preuzimanje ili iznajmljivanje filmova i TV emisija dok ste povezani s Internetom.
- **SHORTCUTS** (Prečice) — pruža brzi pristup vašim često upotrebljivanim programima.
- **STICKYNOTES** — stvaranje bilješki ili podsjetnika korištenjem tipkovnice ili dodirnog zaslona. Te se bilješke pojavljuju na oglasnoj ploči kad sljedeći put pristupite programu STICKYNOTES. Bilješke također možete spremiti na radnu površinu.

- Web Tile (Web pločice) — pruža pregled do četiri stranica iz vaših favorita. Pločice vam omogućuju dodavanje, uređivanje ili brisanje pregleda web stranice. Kliknite ili dodirnite web stranicu da biste je otvorili u novom pregledniku. Također možete izraditi višestruke Web Tiles (Web pločice) putem aplikacije Gallery (Galerija).

## Pokreti po dodirnom zaslonu (opcija)

- ✎ **NAPOMENA:** Neki od pokreta specifični su za aplikaciju i možda neće raditi izvan nje.

### Povećavanje

Omogućuje povećavanje ili smanjivanje sadržaja zaslona.

**Pinch zumiranje** — omogućuje povećavanje ili smanjivanje udaljavanjem dva prsta ili njihovim približavanjem na zaslonu.



Za povećavanje:  
Udaljite dva prsta da biste povećali prikaz aktivnog prozora.

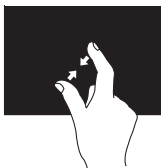

**Za smanjivanje:**  
Približite dva prsta da biste smanjili prikaz aktivnog prozora.

## Držanje

Omogućuje pristup dodatnim informacijama simulacijom desnog klika mišem.

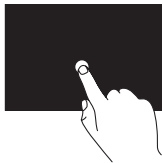

Pritisnite i držite prst na dodirnom zaslonu da biste otvorili izbornike osjetljive na kontekst.

## Pokreti

Omogućuje okretanje sadržaja naprijed i natrag na temelju smjera pokreta.

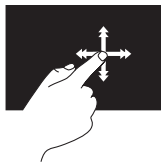

Brzo pomičite prst u željenom smjeru da biste se kretali kroz sadržaj u aktivnom prozoru poput listanja stranica knjige. Pokreti ujedno funkcioniraju i okomito prilikom kretanja kroz sadržaj poput slika ili pjesama na listi pjesama.

### Pomicanje

Omogućuje pomicanje kroz sadržaj. Značajka pomicanja uključuje:

**Otkrivanje** — omogućuje pomicanje fokusa na odabrani objekt kad cijeli objekt nije vidljiv.

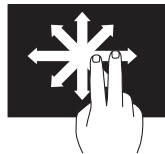

Pomaknite dva prsta u željenom smjeru da biste otkrili odabrani objekt.

**Okomito pomicanje** – omogućuje pomicanje gore ili dolje u aktivnom prozoru.

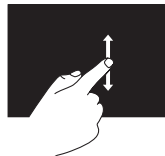

Pomaknite prst prema gore ili dolje da biste aktivirali okomito pomicanje.

**Vodoravno pomicanje** – omogućuje pomicanje lijevo-desno u aktivnom prozoru.

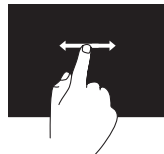

Pomaknite prst prema lijevo ili desno da biste aktivirali vodoravno pomicanje.

### Rotiranje

Omogućuje vam rotiranje aktivnog sadržaja na zaslonu.

**Okretanje** — omogućuje vam rotiranje aktivnog sadržaja pomoću dva prsta.



Držeći prst ili palac na mjestu, pomaknite drugi prst kružnim pokretom udesno ili ulijevo. Aktivni sadržaj možete rotirati i pomicanjem oba prsta kružnim pokretima.

## Značajke softvera

### FastAccess prepoznavanje lica

Vaše je računalo možda opremljeno značajkom za prepoznavanje lica FastAccess. Ta značajka pomaže u zaštiti vašeg Dell računala tako što prepoznaje jedinstveni izgled vašeg lica te ga koristi kako bi vas prepoznala i automatski unijela podatke za prijavu koje obično unosite sami (primjerice prijavu na račun sustava Windows ili sigurna web-mjesta). Za više informacija kliknite

**Start**  → **All Programs (Svi programi)** → **FastAccess**.

### Produktivnost i komunikacija

Računalo možete koristiti za stvaranje prezentacija, brošura, čestitki, letaka i proračunskih tablica. Ujedno možete uređivati i pregledavati digitalne fotografije i slike. Više detalja o softveru instaliranom na računalu potražite u svojoj narudžbenici.

Nakon povezivanja s Internetom možete pristupiti web-mjestima, postaviti račun e-pošte, učitati ili preuzeti datoteke i tako dalje.

### Zabava i multimedija

Računalo možete rabiti za gledanje videozapisa, igranje igrica, stvaranje vlastitih CD/DVD/

Blu-ray diskova (opcija), slušanje glazbe i internetskih radio postaja. Vaš optički pogon može podržavati nekoliko formata diskova, uključujući CD, DVD i Blu-ray diskove (opcija).

Možete preuzimati ili kopirati slikovne i videodatoteke s prijenosnih uređaja, kao što su digitalni fotoaparati i mobilni telefoni. Dodatne softverske aplikacije omogućuju vam organiziranje i stvaranje glazbenih i videodatoteka koje možete snimiti na disk, spremiti na prijenosne uređaje poput MP3 playera i dlanovnika ili ih reproducirati i pogledati izravno na spojenim televizorima, projektorima i kućnim kinima.

### Dell DataSafe Online Backup

- 🚩 **NAPOMENA:** Dell DataSafe Online možda nije dostupan u svim regijama.
- 🚩 **NAPOMENA:** Za brza učitavanja i preuzimanja preporučuje se širokopojasna veza.

Dell DataSafe Online jest automatizirana usluga za stvaranje sigurnosnih kopija i oporavak koja pomaže u zaštiti podataka i drugih važnih datoteka od incidenata poput krađe, požara ili prirodnih nepogoda. Usluzi možete pristupiti na računalu pomoću računa zaštićenog lozinkom.-

Dodatne informacije potražite na **DellDataSafe.com**.

Za planiranje izrade sigurnosnih kopija:

1. Dvaput kliknite ikonu Dell DataSafe Online  na području za obavijesti vaše radne površine.
2. Slijedite upute na zaslonu.



## Dell Dock

Dell Dock je grupa ikona koja omogućuje brz pristup aplikacijama, datotekama i mapama koje se često koriste. Dock možete personalizirati:

- dodavanjem ili uklanjanjem ikona
- promjenom boje i položaja Docka
- grupiranjem povezanih ikona u kategorije
- promjenom ponašanja ikona



### Dodavanje kategorije

1. Desnom tipkom miša kliknite Dock, kliknite **Add** (Dodaj)→ **Category** (Kategorija).  
Pojavljuje se prozor **Add/Edit Category** (Dodaj/uredi kategoriju).
2. Upišite naziv kategorije u polje **Title** (Naziv).
3. Ikonu kategorije odaberite u okviru **Select an image:** (Odaberi sliku) .
4. Kliknite **Save** (Spremi).

### Dodavanje ikone

Povucite i ispustite ikonu u Dock ili kategoriju.

### Uklanjanje kategorije ili ikone

1. Desnom tipkom miša kliknite kategoriju ili ikonu u Docku i kliknite **Delete shortcut** (Izbriši prečac) ili **Delete category** (Izbriši kategoriju).
2. Slijedite upute na zaslonu.

### Personaliziranje Docka

1. Desnom tipkom miša kliknite Dock i odaberite **Advanced Setting...** (Napredne postavke).
2. Odaberite željenu opciju za personaliziranje Docka.

# Rješavanje problema

U ovom se poglavlju nalaze informacije o rješavanju problema vezanih uz računalo. Ako ne možete riješiti problem služeći se sljedećim smjernicama, pogledajte poglavlje "Upotreba alata za podršku" na stranici 58 ili "Kontaktiranje tvrtke Dell" na stranici 88.

 **UPOZORENJE: Samo obučeno servisno osoblje smije skidati poklopac računala. Upute o naprednom servisiranju potražite u *Servisnom priručniku* na [support.dell.com/manuals](http://support.dell.com/manuals).**

## Problemi s dodirnim zaslonom

**Ne rade neke ili sve značajke višestrukog dodira —**

- možda su isključene određene značajke dodira i višestrukog dodira. Da biste ih omogućili, dvaput kliknite ikonu **Pokreti** na području obavijesti vaše radne površine. U prozoru **Pen and Touch** (Olovka i aktivacija) odaberite karticu **Touch** (Dodir) i provjerite jesu li uključene opcije **Use your finger as an input device** (Koristi prst kao uređaj unosa) i **Enable multi-touch gestures and inking** (Omogući naredbe i tintu s višestrukim dodirrom).
- Aplikacija možda ne podržava značajku višestrukog dodira.

## Rješavanje problema

- Dodirni zaslon kalibriran je u tvornici i ne zahtjeva ponovno kalibriranje. Ako želite kalibrirati dodirni zaslon, pogledajte "Kalibriranje dodirnog zaslona" na stranici 50.

 **NAPOMENA:** Nepravilno kalibriranje može izazvati netočnu osjetljivost na dodir.

### Ako dodirni zaslon počne gubiti svoju osjetljivost —

- Kalibrirajte dodirni zaslon (pogledajte "Kalibriranje dodirnog zaslona" na stranici 50).
- Na dodirnom se zaslonu možda nalaze strani dijelovi (poput ljepljivih papirića) koji blokiraju senzore dodira. Za uklanjanje tih dijelova:
  - a. Isključite računalo.
  - b. Isključite utikač kabela napajanja iz zidne utičnice.

- c. Koristite čistu krpu bez dlačica (možete je pošpricati vodu na krpu ukoliko je potrebno, ali nemojte pošpricati zaslon) i obrišite površinu i bočne strane dodirnog zaslona da biste uklonili prljavštinu ili otiske prstiju.

## Kalibriranje dodirnog zaslona

 **NAPOMENA:** Kalibriranje dodirnog zaslona preporučuje se ako postoje problemi s dodirnim zaslonom ili ako ste promijenili razlučivost zaslona.

Za kalibriranje dodirnog zaslona kliknite

**Start**  → **Control panel** (Kontrolna ploča) → **Tablet PC Settings** (Postavke tableta) → **Display** (Zaslon) → **Calibrate...** (Kalibriraj...).

## Šifre zvučnih signala

Vaše računalo može tijekom uključivanja proizvesti nekolicinu zvučnih signala ako postoje pogreške ili problemi. Ova serija zvučnih signala koja se naziva šifra zvučnog signala može vam pomoći pri identifikaciji problema. Ako se to dogodi Zapišite zvučnu šifru pogreške i kontaktirajte Dell za pomoć (pogledajte "Kontaktiranje tvrtke Dell" na stranici 88).

 **NAPOMENA:** Za zamjenu dijelova pogledajte *Servisni priručnik* na [support.dell.com/manuals](http://support.dell.com/manuals).

Šifra zvučnog signala	Mogući problem
Jedan	Moguća pogreška matične ploče — pogreška kontrolnog broja BIOS ROM-a
Dva	RAM nije pronađen <b>NAPOMENA:</b> Ako ste instalirali ili zamijenili memorijski modul, provjerite je li pravilno postavljen.
Tri	Moguća pogreška matične ploče — pogreška čipseta
Četiri	Čitanje/zapisivanje u RAM nije uspjelo
Pet	Pogreška sata u realnom vremenu
Šest	Pogreška video kartice ili čipa
Sedam	Pogreška procesora

## Problemi s mrežom

### Bežične veze

**Ako je bežična veza prekinuta** — bežični usmjerivač nije uključen ili je na računalu onemogućena bežična veza.

- Provjerite je li bežični usmjerivač uključen i spojen s izvorom podataka (kabelski modem ili mrežni razdjelnik).
- Provjerite je li bežična veza omogućena na vašem računalu.
- Ponovo uspostavite vezu s bežičnim usmjerivačem (pogledajte "Postavljanje bežične veze" na stranici 22).
- Smetnje možda blokiraju ili ometaju bežičnu vezu. Pokušajte premjestiti računalo bliže bežičnom usmjerivaču.

### Žičane veze

**Ako je žičana mrežna veza prekinuta** — kabel mreže nije čvrsto spojen ili je oštećen.

- Provjerite je li kabel mreže dobro učvršćen te da nije oštećen.
- Svjetla za označavanje integriteta veze na integriranom mrežnom priključku omogućuju vam da provjerite radi li veza te pružaju informacije o statusu:
  - Zeleno svjetlo — dobra veza između 10/100 Mbps mreže i računala.
  - Narančasto svjetlo — dobra veza između 1000 Mb/s mreže i računala.
  - Isključeno — računalo ne prepoznaje fizičku vezu s mrežom.



**NAPOMENA:** Svjetlo za označavanje integriteta veze na mrežnom priključku namijenjeno je samo žičnim mrežnim vezama. Svjetlo za označavanje integriteta veze ne pokazuje status bežičnih veza.

## Problemi s napajanjem

**Ako svjetlo napajanja ne svijetli** — računalo je isključeno ili nije priključeno na napajanje.

- Kliknite gumb za uključivanje/isključivanje. Računalo nastavlja s normalnim radom ako je isključeno ili je u stanju hibernacije.
- Ponovo uključite kabel AC adaptera u priključak na računalu i utičnicu.
- Ako je računalo priključeno na razdjelnik, provjerite je li razdjelnik uključen u utičnicu i je li uključen.
- Privremeno zaobiđite uređaje za zaštitu, razdjelnike i produžne kabele kako biste provjerili hoće li se računalo ispravno uključiti.
- Provjerite radi li utičnica tako da je testirate pomoću drugog uređaja, primjerice svjetiljke.

- Provjerite je li kabel adaptera pravilno priključen. Ako AC adapter ima žaruljicu, provjerite svijetli li.
- Ako se problem nastavi, kontaktirajte Dell (pogledajte "Kontaktiranje tvrtke Dell" na stranici 88).

**Ako je svjetlo napajanja stalno bijelo, a računalo ne reagira** — zaslon možda ne reagira.

- Pritišćite gumb napajanja do isključivanja računala, a potom ga ponovo uključite.
- Ako se problem nastavi, kontaktirajte Dell (pogledajte "Kontaktiranje tvrtke Dell" na stranici 88).

## Rješavanje problema

**Ako je svjetlo napajanja trajno žuto** — računalo je u stanju mirovanja/pripravnosti ili zaslon možda ne reagira.

- Pritisnite bilo koju tipku na tipkovnici, pomaknite priključenog miša ili pritisnite gumb za uključivanje/isključivanje kako biste nastavili s normalnim radom.
- Ako zaslon ne reagira, držite gumb napajanja pritisnutim do isključivanja računala, a potom ga ponovo uključite.
- Ako se problem nastavi, kontaktirajte Dell (pogledajte "Kontaktiranje tvrtke Dell" na stranici 88).

**Ako je svjetlo stalno žuto** — računalo je otkrilo pogrešku tijekom postupka POST. Za pomoć kontaktirajte Dell (pogledajte "Kontaktiranje tvrtke Dell" na stranici 88).

**Ako naiđete na smetnje koje ometaju prijem na računalu** — neželjeni signal stvara smetnje prekidajući ili blokirajući druge signale. Neki od mogućih uzroka smetnji su:

- Produžni kabeli za napajanje, tipkovnicu i miš.
- Previše uređaja priključenih na razdjelnik.
- Više razdjelnika priključenih na jednu utičnicu.



## Problemi s memorijom

**Ako primite poruku o nedostatnoj memoriji —**

- Spremite i zatvorite sve otvorene datoteke i zatvorite sve otvorene programe koje ne koristite kako biste vidjeli hoće li to riješiti problem.
- Ako se problem nastavi, kontaktirajte Dell (pogledajte "Kontaktiranje tvrtke Dell" na stranici 88).

**Ako se pojave drugi problemi s memorijom —**

- Pokrenite program Dell Diagnostics (pogledajte odjeljak "Dell Diagnostics" na stranici 63).
- Ako se problem nastavi, kontaktirajte Dell (pogledajte "Kontaktiranje tvrtke Dell" na stranici 88).

## Problemi sa zaključavanjem i softverom

**Ako se računalo ne uključuje —** provjerite je li kabel AC adaptera čvrsto priključen u računalo i u utičnicu.

**Ako program više ne reagira —**  
zatvorite program:

1. Istovremeno pritisnite <Ctrl><Shift><Esc>.
2. Kliknite **Applications** (Aplikacije).
3. Kliknite program koji više ne reagira;
4. Kliknite **End Task** (Završi zadatak).

**Ako se program uporno ruši** — provjerite softversku dokumentaciju. Ako je neophodno, deinstalirajte i zatim ponovo instalirajte program.

 **NAPOMENA:** Softver obično sadržava instalacijske upute u svojoj dokumentaciji ili na CD-u.

**Ako računalo prestane reagirati ili se pojavi plavi zaslon** —

 **OPREZ:** Postoji mogućnost da izgubite podatke ako ne možete isključiti operacijski sustav.

Ako se ništa ne dogodi kad pritisnete tipku na tipkovnici ili pomaknete miš, pritisnite i držite gumb za uključivanje/isključivanje najmanje 8 do 10 sekundi dok se računalo ne isključi i zatim ponovno pokrenite računalo.

**Ako je program namijenjen za stariju verziju operacijskog sustava Microsoft® Windows®** —

pokrenite čarobnjak za programsku kompatibilnost. Čarobnjak za programsku kompatibilnost konfigurira program tako da se on pokreće u okruženju sličnom okruženjima starije verzije operativnog sustava Microsoft Windows.

Za pokretanje čarobnjaka za kompatibilnost programa:

1. Kliknite **Start**  → **Control Panel** (Upravljačka ploča) → **Programs** (Programi) → **Run programs made for previous versions of Windows** (Pokreni programe načinjene za starije verzije sustava Windows).
2. Na zaslonu dobrodošlice kliknite na **Next** (Dalje).
3. Slijedite upute na zaslonu.

### Ako se pojave drugi problemi sa softverom —

- Odmah napravite sigurnosnu kopiju svojih datoteka.
  - Upotrijebite program za skeniranje virusa kako biste provjerili tvrdi disk ili CD-ove.
  - Spremite i zatvorite sve otvorene datoteke ili programe i isključite računalo putem izbornika **Start** .
  - Provjerite dokumentaciju softvera ili se obratite proizvođaču softvera za informacije o rješavanju problema:
    - Provjerite je li program kompatibilan s operacijskim sustavom koji je instaliran na vašem računalu.
    - Provjerite zadovoljava li vaše računalo minimalne zahtjeve hardvera potrebne za pokretanje softvera. Za informacije pogledajte dokumentaciju softvera.
- Provjerite je li program pravilno instaliran i konfiguriran.
  - Provjerite nisu li upravljački programi uređaja u sukobu s programom.
  - Ako je potrebno deinstalirajte i zatim ponovno instalirajte program.
  - Zapišite sve poruke o pogreškama koje su prikazane, kako bi pomogle u rješavanju problema kad kontaktirate Dell.

# Upotreba alata za podršku

## Dell centar za podršku

**Dell centar za podršku** pomaže vam pri pronalaženju usluge, podrške i željenih posebnih informacija vezanih uz sustav.

Da biste pokrenuli aplikaciju, kliknite ikonu  na području za obavijesti vaše radne površine.

Na početnoj stranici **Dell centra za podršku** prikazuje se broj modela vašeg računala, servisna oznaka, kôd za brzu uslugu i kontakt podaci servisa.

Na početnoj stranici također se nalaze sljedeće veze:



**Self Help** (Samostalna pomoć) (rješavanje problema, sigurnost, performanse sustava, mreža/Internet, sigurnosna kopija/obnova i operacijski sustav Windows)



**Alerts** (Upozorenja) (upozorenja tehničke podrške relevantna za vaše računalo)

---



**Assistance from Dell**  
 (Pomoć iz Delle) (tehnička podrška s DellConnect™, korisnička služba, obuka i priručnici, How-To Help with Solution Station™ i mrežno skeniranje s PC CheckUp)



**About Your System**  
 (O vašem sustavu)  
 (dokumentacija sustava, informacije o jamstvu, informacije o sustavu, nadogradnje i dodatna oprema)

Za više informacija o **Dell centru za podršku** i raspoloživim alatima podrške, idite na **DellSupportCenter.com**.

## My Dell Downloads

 **NAPOMENA:** My Dell Downloads možda nije dostupan u svim regijama.

Neki od softvera koji su unaprijed instalirani na vašem novom Dell računalu ne uključuju CD ili DVD sa sigurnosnom kopijom. Taj se softver može naći na web-mjestu My Dell Downloads. S ovog web-mjesta možete preuzeti dostupan softver za ponovnu instalaciju ili stvaranje vlastitih medija za sigurnosnu kopiju.

Kako biste se registrirali i koristili My Dell Downloads:

1. Idite na **DownloadStore.dell.com/media**.
2. Slijedite upute na zaslonu za registraciju i preuzimanje softvera.
3. Ponovno instalirajte softver ili napravite medij za sigurnosnu kopiju za korištenje u budućnosti.

## Poruke sustava

Ako računalo ima problem ili pogrešku, može prikazati poruku sustava koja će vam pomoći u prepoznavanju uzroka i radnje potrebne za rješavanje problema.

 **NAPOMENA:** Ako se poruka koju ste primili ne nalazi u sljedećim primjerima, pročitajte dokumentaciju za operacijski sustav ili program koji ste koristili kada se ta poruka prikazala. Dodatno, za pomoć možete kontaktirati Dell (pogledajte "Kontaktiranje tvrtke Dell" na stranici 88).

**Upozorenje! Previous attempts at booting this system have failed at checkpoint [nnnn].** (Prethodni pokušaji pokretanja sustava rezultirali su pogreškom u kontrolnoj točki [nnnn].) **For help in resolving this problem, please note this checkpoint and contact Dell Technical Support** (Za pomoć u rješavanju ovog problema, zabilježite ovu točku provjere i kontaktirajte Dell tehničku podršku) — računalo nije uspjelo dovršiti postupak pokretanja tri puta zaredom zbog iste pogreške. Za pomoć kontaktirajte Dell (pogledajte "Kontaktiranje tvrtke Dell" na stranici 88).

**CPU fan failure** (Kvar ventilatora procesora) — ventilator procesora ne radi. Zamijenite procesor (pogledajte *Servisni priručnik* na [support.dell.com/manuals](http://support.dell.com/manuals)).

**System fan failure** (Kvar ventilatora sustava) — ventilator sustava ne radi. Za pomoć kontaktirajte Dell (pogledajte "Kontaktiranje tvrtke Dell" na stranici 88).

**Hard-disk drive failure** (Pogreška tvrdog diska) — moguća pogreška na tvrdom disku tijekom postupka POST. Za pomoć kontaktirajte Dell (pogledajte "Kontaktiranje tvrtke Dell" na stranici 88).

**Hard-disk drive read failure** (Pogreška čitanja s tvrdog diska) — moguća pogreška na tvrdom disku tijekom testiranja podizanja tvrdog diska. Za pomoć kontaktirajte Dell (pogledajte "Kontaktiranje tvrtke Dell" na stranici 88).

**Keyboard failure** (Pogreška tipkovnice) — pogreška tipkovnice ili labavo spojen kabel. Ponovno namjestite tipkovnicu.

**No boot device available** (Nema uređaja za podizanje sustava) — na tvrdom disku ne postoji particija za podizanje sustava, kabel tvrdog diska nije dobro pričvršćen ili nema uređaja za podizanje sustava.

- Ako je tvrdi disk vaš uređaj za podizanje sustava, provjerite jesu li svi kabeli ispravno priključeni i je li tvrdi disk ispravno instaliran i particioniran kao uređaj za podizanje sustava.
- Pokrenite program za instalaciju sustava i provjerite da je pravilan redoslijed za podizanje sustava. Pogledajte *Servisni priručnik* na [support.dell.com/manuals](http://support.dell.com/manuals).

**No timer tick interrupt** (Nema prekida u otkucanjima mjerača vremena) — čip na matičnoj ploči možda ne radi pravilno ili postoji pogreška na matičnoj ploči. Za pomoć kontaktirajte Dell (pogledajte "Kontaktiranje tvrtke Dell" na stranici 88).

## Upotreba alata za podršku

**USB over current error** (Pogreška zbog previsokog USB napona) — isključite USB uređaj. Vašem USB uređaju potreban je veći napon da bi pravilno radio. Koristite vanjski izvor napajanja za povezivanje USB uređaja ili, ako uređaj ima dva USB kabela, priključite oba.

**CAUTION - Hard Drive SELF MONITORING SYSTEM has reported that a parameter has exceeded its normal operating range.** (OPREZ – SUSTAV ZA NADZOR tvrdog diska je zabilježio da je parametar premašio svoj standardni radni raspon.) **Dell recommends that you back up your data regularly.** (Tvrtka Dell preporučuje da redovito radite pričuvnu kopiju podataka.) **A parameter out of range may or may not indicate a potential hard drive problem** (Parametar koji je izvan raspona može ali ne mora da upućuje na problem s tvrdim diskom) — S.M.A.R.T. pogreška, moguća pogreška na tvrdom disku. Za pomoć kontaktirajte Dell (pogledajte "Kontaktiranje tvrtke Dell" na stranici 88).



## Program za rješavanje problema s hardverom

Ako uređaj nije prepoznat tijekom postavljanja operacijskog sustava ili je prepoznat, ali nije ispravno konfiguriran, tu nekompatibilnost možete riješiti pomoću **programa za rješavanje problema s hardverom**.

Za pokretanje programa za rješavanje problema s hardverom:

1. Kliknite **Start**  → **Pomoć i podrška**.
2. U polje za pretraživanje utipkajte program za rješavanje problema s hardverom i za početak pretraživanja pritisnite <Enter>.
3. U rezultatima pretraživanja odaberite opciju koja najbolje opisuje problem i pratite preostale korake za rješavanje problema.

## Dell Diagnostics

Ako imate problem s računalom, izvedite provjere navedene u poglavlju "Problemi sa zaključavanjem i softverom" na stranici 55 i pokrenite program Dell Diagnostics prije nego što kontaktirate tvrtku Dell za tehničku pomoć. Preporučuje se da prije nastavka ispišete ove postupke.

 **NAPOMENA:** Program Dell Diagnostics radi samo na Dell računalima.

 **NAPOMENA:** Disk *Drivers and Utilities* se možda ne isporučuje uz vaše računalo.

Pogledajte *Specifikacije* na stranici 93 da biste pregledali informacije o konfiguraciji računala i provjerite je li uređaj koji želite testirati prikazan u programu za postavljanje sustava te radi li.

Pokrenite program Dell Diagnostics s vašeg tvrdog diska ili diska *Drivers and Utilities*.

### Pokretanje programa Dell Diagnostics s tvrdog diska

Dell Diagnostics smješten je na skrivenoj particiji s uslužnim programom za dijagnostiku na vašem tvrdom disku.

 **NAPOMENA:** Ako se na zaslonu računala ne prikazuje slika, za pomoć kontaktirajte Dell (pogledajte "Kontaktiranje tvrtke Dell" na stranici 88).

1. Provjerite je li računalo priključeno na utičnicu koja ispravno radi.
2. Uključite (ili ponovo pokrenite) računalo.
3. Kada se prikaže logotip DELL™, odmah pritisnite <F12>. Odaberite **Diagnostics** na izborniku pokretanja i pritisnite <Enter>.

Računalo će možda pokrenuti Pre-boot System Assessment (PSA, Procjena sustava prije pokretanja).

 **NAPOMENA:** Ako čekate predugo i prikaže se logotip operacijskog sustava, nastavite čekati dok se ne pojavi Microsoft® Windows® radna površina, a zatim isključite računalo i pokušajte ponovo.

 **NAPOMENA:** Ako se prikaže poruka o tome da nije pronađena particija s uslužnim programom za dijagnostiku, pokrenite program Dell Diagnostics s diska *Drivers and Utilities*.

*Ako se pokrene PSA:*

- a. PSA pokreće testove.
- b. Ako se PSA uspješno završi, prikazuje se sljedeća poruka: "No problems have been found with this system so far. (Do sad nisu pronađeni problemi sa sustavom.) Do you want to run the remaining memory tests? (Želite li izvesti preostale testove memorije?) This

will take about 30 minutes or more. (To će potrajati najmanje 30 minuta.) Do you want to continue? (Želite li nastaviti?) (Recommended) (Preporučeno)."

- c. Ako imate problema s memorijom, pritisnite <y>. U suprotnom, pritisnite <n>.

Prikazuje se sljedeća poruka:

"Booting Dell Diagnostic Utility Partition. Press any key to continue." (Pritisnite bilo koju tipku za nastavak.)

- d. Pritisnite bilo koju tipku da biste otvorili prozor **Choose An Option** (Odaberite opciju).

*Ako se ne pokrene PSA:*

Pritisnite bilo koju tipku kako biste pokrenuli program Dell Diagnostics s particije uslužnog programa za dijagnostiku na tvrdom disku i prebacili se u prozor **Choose An Option** (Odaberite opciju).

4. Odaberite test koji želite pokrenuti.
5. Ako se pojavi problem za vrijeme testa, pojavit će se poruka sa kodom greške te opisom problema. Zapišite kôd pogreške i opis problema i za pomoć kontaktirajte Dell (pogledajte "Kontaktiranje tvrtke Dell" na stranici 88).

 **NAPOMENA:** Servisna oznaka za vaše računalo nalazi se na vrhu svakog zaslona s testovima. Servisna oznaka pomaže vam u identificiranju računala prilikom kontaktiranja tvrtke Dell.

6. Kada se testovi dovrše, zatvorite zaslon s testovima i vratite se na prozor **Choose An Option** (Odaberite opciju).
7. Za izlazak iz programa Dell Diagnostics i ponovno pokretanje računala kliknite **Exit** (Izlaz).

## Pokretanje programa Dell Diagnostics s diska Drivers and Utilities

 **NAPOMENA:** Disk *Drivers and Utilities* se možda ne isporučuje uz vaše računalo.

1. Umetnite disk *Drivers and Utilities*.
2. Isključite i ponovo pokrenite računalo. Kada se prikaže logotip DELL™, odmah pritisnite <F12>.

 **NAPOMENA:** Ukoliko čekate predugo i prikaže se logotip operativnog sustava, nastavite čekati dok ne vidite Microsoft Windows radnu površinu; zatim isključite računalo i pokušajte ponovno.

 **NAPOMENA:** Sljedeći koraci samo privremeno mijenjaju redoslijed podizanja sustava. Prilikom sljedećeg pokretanja, sustav se na računalo podiže prema uređajima koji su postavljeni u programu za instalaciju sustava.

3. Kad se prikaže popis uređaja s kojih se može podići sustav, označite **CD/DVD/CD-RW** i pritisnite <Enter>.
  4. Iz prikazanog izbornika odaberite opciju **Boot from CD-ROM** (Pokreni s CD-ROM-a) i pritisnite <Enter>.
  5. Za pokretanje izbornika CD-a utipkajte 1 i za nastavak pritisnite <Enter>.
  6. Odaberite **Run the 32 Bit Dell Diagnostics** (Pokretanje 32-bitnog programa Dell Diagnostics) s numeriranog popisa. Ako je navedeno više verzija, odaberite onu koja je prikladna za vaše računalo.
  7. Odaberite test koji želite pokrenuti.
  8. Ako se pojavi problem za vrijeme testa, pojavit će se poruka sa kodom greške te opisom problema. Zapišite kôd pogreške i opis problema i za pomoć kontaktirajte Dell (pogledajte "Kontaktiranje tvrtke Dell" na stranici 88).
  9. Kada se testovi dovrše, zatvorite zaslon s testovima i vratite se na prozor **Choose An Option** (Odaberite opciju).
  10. Za izlazak iz programa Dell Diagnostics i ponovno pokretanje računala kliknite **Exit** (Izlaz).
  11. Uklonite disk *Drivers and Utilities*.
-  **NAPOMENA:** Servisna oznaka za vaše računalo nalazi se na vrhu svakog zaslona s testovima. Servisna oznaka pomaže vam u identificiranju računala prilikom kontaktiranja tvrtke Dell.

# Obnova operativnog sustava

Operacijski sustav na svom računalu možete obnoviti pomoću bilo koje od sljedećih opcija:

- △ **OPREZ:** Korištenje programa Dell Factory Image Restore (Dell vraćanje sustava na tvorničke postavke) ili diska *Operating System* (Operacijski sustav) za vraćanje vašeg operacijskog sustava trajno briše sve podatkovne datoteke na računalu. Ako je moguće, prije korištenja ovih opcija napravite sigurnosnu kopiju podatkovnih datoteka.

Opcija	Koristite
Vraćanje sustava	kao prvo rješenje
Dell DataSafe Local Backup (Dell DataSafe lokalna sigurnosna kopija)	kad Vraćanje sustava ne riješi vaš problem
Medij za vraćanje sustava	kad pogreška operacijskog sustava onemogućuje korištenje značajki System Restore i DataSafe Local Backup  kad instalirate operacijski sustav i Dell tvornički instalirani softver na novo instalirani tvrdi disk

**Opcija****Koristite**

---

Dell Factory Image Restore

za vraćanje računala na operativno stanje u kojem se nalazilo kad ste ga preuzeli

---

*Disk Operating System*  
(Operacijski sustav)

za ponovnu instalaciju operacijskog sustava na računalo

---



 **NAPOMENA:** *Disk Operating System* (Operacijski sustav) se možda ne isporučuje uz vaše računalo.

# Vraćanje sustava

Operativni sustavi Microsoft® Windows® nude opciju Vraćanje sustava koja vam dopušta da vratite računalo u prethodno operativno stanje (bez utjecaja na podatkovne datoteke) ako su promjene hardvera, softvera ili drugih postavki sustava dovele računalo u neželjeno operativno stanje. Sve promjene koje program System Restore (Vraćanje sustava) izvrši na računalu mogu se poništiti.

 **OPREZ: Redovito radite sigurnosne kopije podatkovnih datoteka. Vraćanje sustava ne nadzire vaše podatkovne datoteke i ne vraća ih u prvobitno stanje.**

# Pokretanje Vraćanja sustava

1. Kliknite **Start** .
2. U polje za pretraživanje unesite *System Restore* (Vraćanje sustava) i pritisnite <Enter>.
-  **NAPOMENA:** Možda će se prikazati prozor **User Account Control** (Kontrola korisničkog računa). Ako ste administrator ovog računala, pritisnite **Continue** (Nastavi). U suprotnom, za nastavak se obratite administratoru.
3. Pritisnite **Next** (Dalje) i slijedite upute na zaslonu.

U slučaju da program System Restore (Vraćanje sustava) nije riješio problem, možete poništiti zadnje vraćanje sustava u početno stanje.





## Poništavanje posljednjeg vraćanja sustava

 **NAPOMENA:** Prije nego što poništite zadnje vraćanje sustava, spremite i zatvorite sve otvorene datoteke i zatvorite sve otvorene programe. Datoteke i programe nemojte mijenjati, otvarati niti brisati dok se vraćanje sustava ne završi.

1. Kliknite na **Start** .
2. U polje za pretraživanje unesite `System Restore` (Vraćanje sustava) i pritisnite <Enter>.
3. Kliknite **Undo my last restoration** (Poništi posljednje vraćanje), kliknite **Next** (Dalje) i slijedite upute na zaslonu.

## Dell DataSafe Local Backup (Dell DataSafe lokalna sigurnosna kopija)

 **OPREZ:** Korištenje programa Dell DataSafe Local Backup za vraćanje vašeg operacijskog sustava trajno uklanja sve programe i upravljačke programe instalirane nakon što ste preuzeli računalo. Prije korištenja programa Dell DataSafe Local Backup stvorite medije za sigurnosnu kopiju aplikacija koje morate instalirati na svoje računalo. Program Dell DataSafe Local Backup koristite samo ako značajka Vraćanje sustava nije riješila problem s operacijskim sustavom.

 **OPREZ:** Iako je program Dell DataSafe Local Backup dizajniran da sačuva podatkovne datoteke na vašem računalu, preporučuje se da prije korištenja programa napravite sigurnosne kopije datoteka.

 **NAPOMENA:** Dell DataSafe Local Backup možda nije dostupan u svim regijama.

 **NAPOMENA:** Ako Dell DataSafe Local Backup nije dostupan na vašem računalu, koristite program Dell Factory Image Restore (pogledajte "Dell vraćanje sustava na tvorničke postavke" na stranici 76) kako biste vratili svoj operacijski sustav.

Dell DataSafe Local Backup možete koristiti kako biste vratili svoj tvrdi disk u operativno stanje u kojem je bio prilikom kupnje računala, istovremeno čuvajući podatkovne datoteke.

Dell DataSafe Local Backup vam omogućuje sljedeće:

- Izradu sigurnosne kopije i vraćanje računala u ranije operativno stanje
- Izradu medija za vraćanje sustava

## Osnove programa Dell DataSafe Local Backup

Za vraćanje vašeg operacijskog sustava i Dell tvorničkih instaliranog softvera uz istovremeno čuvanje podatkovnih datoteka:

1. Isključite računalo.
2. Isključite sve uređaje (USB pogon, pisač, itd.) spojene na računalo i uklonite sav novododani unutarnji hardver.

 **NAPOMENA:** Nemojte iskapčati AC adapter.

3. Uključite računalo.
4. Kada se prikaže logotip DELL™, nekoliko puta pritisnite <F8> dok se ne prikaže prozor **Advanced Boot Options** (Napredne opcije podizanja sustava).

 **NAPOMENA:** Ukoliko čekate predugo i prikaže se logotip operativnog sustava, nastavite čekati dok ne vidite Microsoft Windows radnu površinu; zatim isključite računalo i pokušajte ponovno.

5. Odaberite **Repair Your Computer** (Popravak računala).
6. Odaberite **Dell DataSafe Restore and Emergency Backup** (Dell DataSafe Vraćanje sustava i hitna sigurnosna kopija) s izbornika **System Recovery Options** (Opcije vraćanja sustava) i slijedite upute na zaslonu.

 **NAPOMENA:** Postupak vraćanja može potrajati sat ili više, ovisno o veličini podataka koji se vraćaju.

 **NAPOMENA:** Za više informacija pogledajte članak 353560 baze znanja na **support.dell.com**.

### Nadogradnja na Dell DataSafe Local Backup Professional

 **NAPOMENA:** Dell DataSafe Local Backup Professional može biti instaliran na vašem računalu, ako ste ga naručili kad ste kupovali računalo.

Dell DataSafe Local Backup Professional pruža dodatne značajke koje vam omogućuju:

- Izradu sigurnosne kopije i obnovu računala na temelju vrsta datoteka
- Spremanje sigurnosnih kopija datoteka na lokalni uređaj za pohranjivanje
- Planiranje automatske izrade sigurnosnih kopija

Za nadogradnju na Dell DataSafe Local Backup Professional:

1. Dva puta kliknite ikonu Dell DataSafe Local Backup  na području za obavijesti vaše radne površine.

2. Kliknite **UPGRADE NOW!** (Nadogradi sada)
3. Slijedite upute na zaslonu.

## Medij za vraćanje sustava

**△ OPREZ:** Iako je medij za vraćanje sustava dizajniran da sačuva podatkovne datoteke na vašem računalu, preporučuje se da prije korištenja medija za vraćanje sustava napravite sigurnosne kopije datoteka.

Medij za vraćanje sustava, stvoren pomoću programa Dell DataSafe Local Backup možete koristiti kako biste vratili svoj tvrdi disk u operativno stanje u kojem je bio prilikom kupnje računala, istovremeno čuvajući podatkovne datoteke.

Medij za vraćanje sustava koristite u slučaju:

- Pogreške operacijskog sustava koja onemogućuje korištenje opcija vraćanja koje su instalirane na računalu.

- Pogreške tvrdog diska koja onemogućuje vraćanje podataka.

Za vraćanje vašeg operacijskog sustava i Dell tvorničkih instaliranog softvera pomoću medija za vraćanje sustava:

1. Umetnite disk za vraćanje sustava ili USB pogon i ponovno pokrenite računalo.
  2. Kada se prikaže logotip DELL™, odmah pritisnite <F12>.
- ✎ NAPOMENA:** Ukoliko čekate predugo i prikaže se logotip operativnog sustava, nastavite čekati dok ne vidite Microsoft Windows radnu površinu; zatim isključite računalo i pokušajte ponovno.
3. S popisa odaberite odgovarajući uređaj za podizanje sustava i pritisnite <Enter>.
  4. Slijedite upute na zaslonu.

## Dell Factory Image Restore (Dell vraćanje sustava na tvorničke postavke)

△ **OPREZ:** Korištenje programa Dell Factory Image Restore za vraćanje vašeg operacijskog sustava trajno uklanja sve programe i upravljačke programe instalirane nakon što ste preuzeli računalo. Ako je moguće, prije korištenja ove opcije napravite sigurnosnu kopiju podataka. Opciju Dell Factory Image Restore (Dell vraćanje sustava na tvorničke postavke) koristite samo ako značajka Vraćanje sustava nije riješila problem s operacijskim sustavom.

- ✎ **NAPOMENA:** Opcija Dell Factory Image Restore (Dell vraćanje sustava na tvorničke postavke) možda nije dostupna u nekim zemljama ili na nekim računalima.
- ✎ **NAPOMENA:** Ako Dell Factory Image Restore nije dostupan na vašem računalu, koristite program Dell DataSafe Local Backup (pogledajte "Dell DataSafe Local Backup" na stranici 71) kako biste vratili svoj operacijski sustav.

Opciju Dell Factory Image Restore (Dell vraćanje sustava na tvorničke postavke) možete koristiti samo kao posljednju opciju za vraćanje operacijskog sustava. Ova mogućnost vraća tvrdi disk u operativno stanje u kojem je bio prilikom kupnje računala. Svi programi ili datoteke koji su dodani nakon što je računalo isporučeno, uključujući podatkovne datoteke, trajno će se izbrisati s tvrdog diska. Podatkovne datoteke obuhvaćaju dokumente, proračunske tablice, poruke e-pošte, digitalne fotografije, glazbene datoteke i tako dalje. Ako je moguće izradite sigurnosnu kopiju podataka prije korištenja značajke Dell Factory Image Restore.

## Pokretanje značajke Dell Factory Image Restore

1. Uključite računalo.
2. Kada se prikaže logotip DELL™, nekoliko puta pritisnite <F8> dok se ne prikaže prozor **Advanced Boot Options** (Napredne opcije podizanja sustava).

 **NAPOMENA:** Ukoliko čekate predugo i prikaže se logotip operativnog sustava, nastavite čekati dok ne vidite Microsoft Windows radnu površinu; zatim isključite računalo i pokušajte ponovno.

3. Odaberite **Repair Your Computer** (Popravak računala).  
Prikazat će se prozor **System Recovery Options** (Opcije vraćanja sustava).
4. Odaberite raspored tipkovnice i kliknite na **Next** (Dalje).

5. Za pristup opcijama vraćanja prijavite se kao lokalni korisnik. Za pristup naredbama unesite `administrator` u polje **User name** (Korisničko ime) i kliknite na **OK** (U redu).
6. Kliknite na **Dell Factory Image Restore** (Dell vraćanje sustava na tvorničke postavke). Prikazat će se zaslon dobrodošlice **Dell Factory Image Restore** (Dell vraćanje sustava na tvorničke postavke).  
 **NAPOMENA:** Ovisno o konfiguraciji, možda ćete morati odabrati **Dell Factory Tools** (Dell tvorničke postavke), a zatim **Dell Factory Image Restore** (Dell vraćanje sustava na tvorničke postavke).
7. Kliknite **Next** (Dalje). Prikazat će se zaslon **Confirm Data Deletion** (Potvrdi brisanje podataka).

-  **NAPOMENA:** Ako ne želite nastaviti s programom Dell Factory Image Restore, kliknite **Cancel** (Odustani).
8. Odaberite potvrdni okvir kako biste potvrdili da želite nastaviti s reformatiranjem tvrdog diska i vraćanjem softvera sustava na tvorničke postavke te zatim kliknite **Next** (Dalje). Postupak će se pokrenuti i za njegov dovršetak potrebno je pet ili više minuta. Prikazat će se poruka koja će označiti da je dovršeno vraćanje operacijskog sustava i tvornički instaliranih aplikacija u tvorničko stanje.
9. Kliknite na **Finish** (Završi) za ponovno pokretanje računala.





# Dobivanje pomoći

Ako imate problem sa svojim računalom, možete dovršiti sljedeće korake kako biste utvrdili i riješili problem:

1. Pogledajte "Rješavanje problema" na stranici 49 za informacije i postupke koji se odnose na problem koji imate sa računalom.
2. Pogledajte "Dell Diagnostics" na stranici 63 za postupke za pokretanje programa Dell Diagnostics.
3. Ispunite "Dijagnostički kontrolni popis" na stranici 87.
4. Za pomoć pri instalaciji i postupcima rješavanja problema koristite opsežan skup mrežnih usluga tvrtke Dell koji je dostupan na stranicama podrške tvrtke Dell (**support.dell.com**). Opsežniji popis usluga Dell mrežne podrške možete pronaći u poglavlju "Mrežne usluge" na stranici 81.

5. Ako prethodni koraci nisu riješili problem, pogledajte "Prije nego nazovete" na stranici 86.

 **NAPOMENA:** Podršku tvrtke Dell nazovite s telefona koji se nalazi blizu računala ili pored njega tako da vam osoblje za podršku može pomoći kod neophodnih postupaka.

 **NAPOMENA:** Sustav kodova za brzu uslugu tvrtke Dell možda nije dostupan u svim zemljama.

Kad to zatraži automatizirani telefonski sustav tvrtke Dell, unesite svoj kôd za brzu uslugu kako biste svoj poziv preusmjerili odgovarajućem osoblju podrške. Ako nemate kôd za brzu uslugu, otvorite mapu **Dell Accessories** (Dell dodaci), dvaput pritisnite ikonu **Express Service Code** (Kôd za brzu uslugu) i slijedite upute.

 **NAPOMENA:** Neke od usluga neće uvijek biti dostupne na svim lokacijama izvan kontinentalnog dijela SAD-a. Informacije o dostupnosti zatražite od lokalnog predstavnika tvrtke Dell.

## Tehnička podrška i korisnička služba

Služba za podršku tvrtke Dell stoji vam na raspolaganju za pitanja o Dell hardveru. Naše osoblje za podršku koristi računalnu dijagnostiku kako bi pružili brze i točne odgovore.

Ako želite kontaktirati službu za podršku tvrtke Dell, pogledajte "Prije nego nazovete" na stranici 86, a zatim potražite kontakt informacije za svoju regiju ili posjetite **[support.dell.com](https://support.dell.com)**.

## DellConnect

DellConnect™ je jednostavan alat za pristup putem Interneta koji osobi za servisiranje i podršku tvrtke Dell omogućuje da preko širokopojasne veze pristupi vašem računalu, dijagnosticira problem i riješi ga i to sve pod vašim nadzorom. Dodatne informacije potražite na **[www.dell.com/DellConnect](http://www.dell.com/DellConnect)**.

## Mrežne usluge

Ako želite saznati više o proizvodima i uslugama tvrtke Dell, posjetite sljedeća web-mjesta:

- **[www.dell.com](http://www.dell.com)**
- **[www.dell.com/ap](http://www.dell.com/ap)** (samo azijske i pacifičke države)
- **[www.dell.com/jp](http://www.dell.com/jp)** (samo Japan)
- **[www.euro.dell.com](http://www.euro.dell.com)** (samo Europa)
- **[www.dell.com/la](http://www.dell.com/la)** (samo Latinska Amerika i karipske države)
- **[www.dell.ca](http://www.dell.ca)** (samo Kanada)

## Dobivanje pomoći

Dell Podrški možete pristupiti preko sljedećih web-mjesta i adresa e-pošte:

### Internetska stranica za podršku Della

- [support.dell.com](http://support.dell.com)
- [support.jp.dell.com](http://support.jp.dell.com) (samo Japan)
- [support.euro.dell.com](http://support.euro.dell.com) (samo Europa)
- [supportapj.dell.com](http://supportapj.dell.com) (samo azijske i pacifičke države)

### Adrese e-pošte Dell podrške

- [mobile\\_support@us.dell.com](mailto:mobile_support@us.dell.com)
- [support@us.dell.com](mailto:support@us.dell.com)
- [la-techsupport@dell.com](mailto:la-techsupport@dell.com) (samo Latinska Amerika i karipske države)
- [apsupport@dell.com](mailto:apsupport@dell.com) (samo azijske/ pacifičke države)

### Adrese e-pošte Marketinga i prodaje tvrtke Dell

- [apmarketing@dell.com](mailto:apmarketing@dell.com) (samo azijske/ pacifičke države)
- [sales\\_canada@dell.com](mailto:sales_canada@dell.com) (samo Kanada)

### Anonimni protokol za prijenos podataka (FTP)

- [ftp.dell.com](http://ftp.dell.com)

Prijavite se kao korisnik: `anonymous` (anonimni) i kao lozinku unesite svoju adresu e-pošte.

## Automatizirana usluga za status narudžbe

Status narudžbe Dell proizvoda možete provjeriti na adresi **support.dell.com** ili nazvati automatiziranu uslugu za provjeru statusa narudžbe. Snimljena poruka će vas pitati za informacije pomoću kojih će se pronaći vaša narudžba i njen status.

Ako imate problema sa svojom narudžbom, poput dijelova koji nedostaju, krivih dijelova ili netočne naplate, obratite se tvrtki Dell radi pomoći kupcu. Kad zovete, pripremite svoj račun ili uplatnicu.

Telefonski broj za poziv u svojoj regiji potražite u poglavlju "Kontaktiranje tvrtke Dell" na stranici 88.

## Informacije o proizvodu

Ako trebate informacije o dodatnim proizvodima tvrtke Dell ili biste željeli poslati narudžbu, posjetite web-mjesto **www.dell.com**. Telefonski broj koji možete nazvati u svojoj regiji ili pomoću kojeg možete razgovarati sa stručnjakom za prodaju potražite u poglavlju "Kontaktiranje tvrtke Dell" na stranici 88.

## Vraćanje proizvoda radi popravka pod jamstvenim uvjetima ili povrata novca

Sve proizvode koje vraćate bilo za popravak ili povrat novca pripremite na sljedeći način:

 **NAPOMENA:** Prije nego što vratite proizvod tvrtki Dell, obavezno napravite sigurnosne kopije svih podataka s tvrdog diska i bilo kog drugog uređaja za pohranu u proizvodu. Uklonite sve povjerljive, vlasničke i osobne informacije, kao i uklonjive medije poput CD/DVD/Blu-ray diskova i medijskih kartica. Tvrtka Dell nije odgovorna za vaše povjerljive, vlasničke ili osobne, kao i izgubljene ili oštećene podatke, odnosno oštećene ili izgubljene uklonjive medije koje ste možda vratili.

1. Nazovite tvrtku Dell kako biste dobili broj za autorizaciju povrata materijala i taj broj čitko i jasno napišite na vanjsku stranu kutije. Telefonski broj za poziv u svojoj regiji potražite u poglavlju "Kontaktiranje tvrtke Dell" na stranici 88.
2. Priložite primjerak računa i pismo u kojem opisujete razlog vraćanja.
3. Priložite kopiju kontrolnog popisa dijagnostike (pogledajte "Kontrolni popis dijagnostike" na stranici 87), označavajući testove koje ste izveli i sve poruke pogreške programa Dell Diagnostics (pogledajte "Dell Diagnostics" na stranici 63).
4. Uključite bilo kakvu dodatnu opremu koja pripada predmetima koje vraćate (kabel AC adaptera, programska oprema, priručnici itd.) ako vraćate opremu da dobijete natrag svoj novac.
5. Opremu koju vraćate zapakirajte u originalnu (ili ekvivalentnu) ambalažu.

- ✎ **NAPOMENA:** Troškove slanja plaćate sami. Odgovorni ste i za osiguravanje vraćenog proizvoda i preuzimate odgovornost za mogućnost gubitka tijekom otpreme tvrtki Dell. Paketi koji se plaćaju pouzećem se ne prihvaćaju.
- ✎ **NAPOMENA:** Svu vraćenu opremu koja ne zadovoljava neke od prethodno navedenih zahtjeva nećemo primiti i vratit ćemo je na vašu adresu.

## Prije nego nazovete

-  **NAPOMENA:** Kada zovete, pri ruci imajte svoj kôd za brzu uslugu. Kôd pomaže automatiziranom telefonskom sustavu podrške tvrtke Dell da učinkovitije preusmjeri vaš poziv. Možda će vam trebati i vaša servisna oznaka (nalazi se na stražnjoj strani vašeg računala).

## Pronalaženje servisne oznake i brzog servisnog kôda

Servisna oznaka i brzi servisni kôd za vaše računalo može se pronaći na etiketi na donjoj strani računala.

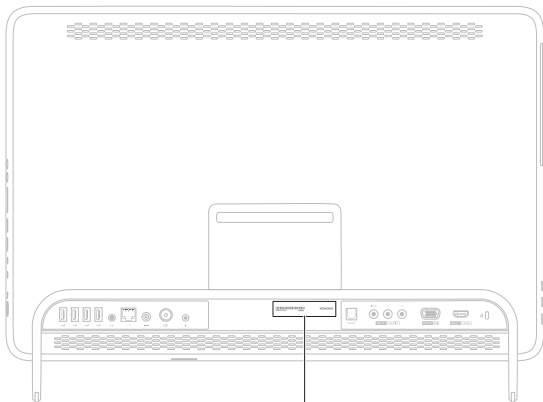

---

**1** Servisna oznaka i  
brzi servisni kôd

---



Ne zaboravite ispuniti Kontrolni popis dijagnostike. Ako je moguće, uključite svoje računalo prije nego nazovete tvrtku Dell radi pomoći i zovite s telefona na ili blizu računala. Možda će se od vas tražiti da unesete neke naredbe na tipkovnici, prenesete detaljne informacije tijekom operacija ili pokušate ostale korake rješavanja problema koji su mogući samo na računalu. Provjerite je li dostupna dokumentacija računala.

### Kontrolni popis dijagnostike

- Ime:
- Datum:
- Adresa:
- Telefonski broj:
- Servisna oznaka (stupčasti kôd koji se nalazi na stražnjoj strani računala):
- Kôd za brzu uslugu:
- Broj autorizacije za povrat materijala (ako vam ga je dao tehničar podrške tvrtke Dell):
- Operacijski sustav i verzija:
- Uređaji:
- Kartice za proširenje:
- Jeste li spojeni na mrežu? Da/Ne
- Mreža, verzija i mrežni adapter:
- Programi i verzije:

## Dobivanje pomoći

Informacije o sadržaju datoteka za pokretanje računala potražite u dokumentaciji operacijskog sustava. Ako je na računalo priključen pisač, ispišite sve datoteke. U suprotnom, prije nego nazovete tvrtku Dell, snimite sadržaj svake datoteke.

- Poruka o pogrešci, šifra zvučnog signala ili dijagnostička šifra:
- Opis problema i postupci rješavanja problema koje ste izvršili:

## Kontaktiranje tvrtke Dell

Korisnici iz SAD-a mogu nazvati 800-WWW-DELL (800-999-3355).

 **NAPOMENA:** Ako nemate aktivnu internetsku vezu, kontakt informacije možete naći na računju koji ste dobili prilikom kupnje proizvoda, popisu pakiranih proizvoda, računju ili katalogu proizvoda tvrtke Dell.

Tvrtka Dell pruža nekoliko mogućnosti za podršku i uslugu kojima možete pristupiti preko interneta ili telefona. Njihova dostupnost ovisi o zemlji i proizvodu, tako da neke usluge možda neće biti dostupne u vašem području.

Ako želite kontaktirati tvrtku Dell u vezi prodaje, tehničke podrške ili problema oko korisničkih usluga:

1. Idite na **[www.dell.com/ContactDell](http://www.dell.com/ContactDell)**.
2. Odaberite svoju državu ili regiju.

3. Na temelju toga što trebate odaberite odgovarajuću uslugu ili vezu za podršku.
4. Odaberite način kontaktiranja tvrtke Dell koji vam najviše odgovara.

# Pronalaženje dodatnih informacija i resursa

## Ako trebate:

ponovno instaliranje operacijskog sustava  
 pronaći broj modela sustava  
 pokretanje dijagnostičkog programa za vaše računalo  
 ponovno instaliranje softvera sustava  
 pronalaženje više informacija o operacijskom sustavu Microsoft Windows i njegovim značajkama  
 nadograditi računalo novom ili dodatnom memorijom ili dodati novi tvrdi disk  
 ponovno instaliranje ili zamjena istrošenog ili pokvarenog dijela

## Pogledajte:

"Medij za vraćanje sustava" na stranici 75  
 stražnju stranu računala

"Dell Diagnostics" na stranici 63

"My Dell Downloads" na stranici 59

**support.dell.com**

*Servisni priručnik* na  
**support.dell.com/manuals**



**NAPOMENA:** U nekim državama otvaranje i zamjena dijelova računala može poništiti jamstvo. Provjerite jamstvo i pravila o povratu prije otvaranja računala.

## Ako trebate:

pronaći pregled najboljih sigurnosnih postupaka za računalo

pregledati informacije o jamstvu, Uvjete i odredbe (samo SAD), Sigurnosne upute, Informacije o regulativama, Informacije o ergonomiji i Licenčni ugovor za krajnjeg korisnika

pronaći svoju Servisnu oznaku/kôd za brzu uslugu — morate upotrijebiti servisnu oznaku za identificiranje računala na adresi **support.dell.com** ili za kontaktiranje tehničke podrške

## Pogledajte:

sigurnosne i regulatorne dokumente koja su isporučena s vašim računalom a pogledajte i početnu stranicu za sukladnost sa zakonskim odredbama na adresi **www.dell.com/regulatory\_compliance**

stražnju stranu računala

**Dell centar za podršku.** Da biste pokrenuli

**Dell centar za podršku**, kliknite ikonu  na području obavijesti vaše radne površine

**Ako trebate:**



pronaći upravljačke programe i preuzimanja; readme datoteke  
pristupiti tehničkoj podršci i pomoći za proizvod  
provjeriti status narudžbe za nove kupovine  
pronaći rješenja i odgovore na česta pitanja  
pronaći najnovija ažuriranja za tehničke izmjene na računalu ili napredne tehničke referentne materijale za tehničare ili iskusne korisnike

**Pogledajte:**

**[support.dell.com](http://support.dell.com)**

# Specifikacije

U ovom se poglavlju nalaze informacije koje vam mogu biti potrebne prilikom postavljanja, ažuriranja upravljačkih programa i nadogradnje računala.

 **NAPOMENA:** Ponude se mogu razlikovati po regijama. Za više informacija o konfiguraciji svog računala pogledajte odjeljak **About Your System** (O vašem sustavu) u Dell centru za podršku. Da biste pokrenuli Dell centar za podršku, kliknite ikonu  na području obavijesti vaše radne površine

## Model računala

---

Dell™ Inspiron™ One 2305

Dell Inspiron One 2310

## Procesor

---

Inspiron 2305	AMD Athlon™ II X2
	AMD Athlon II X3
	AMD Athlon II X4

## Procesor

---

Inspiron 2310	Intel® Core™ i3
	Intel Core i5
	Intel Core i7

## Čipset sustava

---

Inspiron 2305	AMD® M880G + SB820M
Inspiron 2310	Express čipset HM57 za Mobile Intel serije 5

### Pogoni

---

Dostupna iznutra	jedan 3,5-inčni SATA tvrdi disk
Dostupni izvana)	jedan pogon s ladicom SATA DVD+/-RW/ Blu-ray Disc™ kombinacija (opcija)/ Blu-ray Disc za višestruko snimanje(opcija) i čitač memorijskih kartica 7 u 1

### Memorija

---

Priključci memorijskog modula	dva konektora koja su dostupna korisniku
Inspiron 2305	UDIMM
Inspiron 2310	SODIMM

### Memorija

---

Kapaciteti memorijskih modula	1 GB, 2 GB i 4 GB
Vrsta memorije	Samo memorija 1333 MHz DDR3 koja nije ECC
Minimalna memorija	2 GB
Maksimalna memorija	4 GB
Moguće konfiguracije memorije	2 GB, 3 GB, 4 GB, 6 GB i 8 GB



**NAPOMENA:** Za upute o nadogradnji memorije pogledajte *Servisni priručnik* na [support.dell.com/manuals](http://support.dell.com/manuals).



**Audio**

---

Audio kontroler	Realtek ALC272 High Definition audio
Zvučnici	Zvučnici snage 2 x 4 vata
Mikrofon	jedan digitalni mikrofon
Kontrola glasnoće	izbornici softverskih programa, multimedijske upravljačke tipke

**Video**

---

UMA	
Inspiron 2305	
Video kontroler	ATI Mobility Radeon™ HD 4270
Inspiron 2310	
Video kontroler	Intel HD Graphics
Discrete	
Video kontroler	ATI Mobility Radeon HD 5470

**Interni priključci**

---

MXM3	jedan utor tipa A
PCIe	dva mini utora

### Vanjski priključci

---

#### Audio:

Bočna ploča	jedan priključak za stereo slušalice/ zvučnike i jedan priključak za mikrofoni
Stražnja ploča	jedan priključak za izlaznu liniju
S/PDIF (opcija)	jedan priključak za optički izlaz (7.1 kanala)
Mrežni adapter	jedan RJ45 priključak
USB	dva priključka na bočnoj ploči i četiri na stražnjoj ploči kompatibilna s USB 2.0 standardom
VGA-in (opcija)	jedan 15-pinski priključak

### Vanjski priključci

---

HDMI ulaz (opcija)	jedan 19-pinski priključak
Kompozit (opcija)	jedan priključak video-ulaza i dva priključka audio-ulaza
priključak za antenu (opcija)	jedan MCX priključak
priključak za infracrveni (IR) blaster (opcija)	jedan priključak
Čitač medijskih kartica	jedan utor 7-u-1

### Kamera

---

Piksel	2,0 megapiksela
Video razlučivost	640 x 480 pri 30 fps (najviše)

## Baterija

---

Vrsta	Litijska baterija u obliku kovanice 3 V CR-2032
-------	---

## Čitač medijskih kartica

---

Podržane kartice	Memorijska kartica Secure Digital (SD) Multimedijska kartica (MMC) Memory Stick Memory Stick PRO xD-slikovna kartica SD memorijska kartica velike brzine Kartica Secure Digital High Capacity (SDHC)
---------------------	--

## Komunikacije

---

Mrežni adapter	10/100/1000 Ethernet LAN na matičnoj ploči
Bežično	Wi-Fi i Bluetooth® bežična tehnologija

## Zaslon

---

Vrsta	23-inčni Full HD WLED
Maksimalna razlučivost	1920 x 1080

### AC adapter

---

 **NAPOMENA:** Koristite samo AC adaptere koji su navedeni za rad s vašim računalom. Pogledajte sigurnosne informacije koje su isporučene zajedno s računalom.

Ulazni napon	100–240 VAC
Ulazna struja	1,5 A/2,3 A/2,5 A
Ulazna frekvencija	50–60 Hz
Izlazna snaga	90 W ili 130 W
Izlazna struja:	
90 W	4,62 A
130 W	6,70 A
Nominalni izlazni napon	19,5 +/- 1 VDC

### AC adapter

---

Temperaturni raspon:

Radna	0° do 40°C (32° do 104°F)
Pohrana	–40° do 70°C (–40° do 158°F)

### Fizičke karakteristike

---

Visina	420 mm (16,5 inča)
Širina	570 mm (22,4 inča)
Dubina	90 mm (3,5 inča)
Težina:	
Dodirni zaslon	podesivo na manje od 8,95 kg (19,73 lb)
Ne-dodirni zaslon	podesivo na manje od 8,15 kg (17,97 lb)

## Okruženje računala

---

Temperaturni raspon:

Radna            10°C do 35°C  
(50°F do 95°F)

Pohrana        –40°C do 65°C  
(–40°F do 149°F)

Relativna        10% do 90% (bez  
vlažnost        kondenzacije)  
(maksimalna)

Maksimalan šok (mjeren programom Dell Diagnostics pokrenutim na tvrdom disku u radnom načinu i s 2-ms polusinusnim impulsom za djelovanje; mjereno uz neaktivan tvrdi disk i 2-ms polusinusnim impulsom):

Radna            40 G za 2 milisekunde  
s promjenom brzine  
od 20 inča/sek  
(51 cm/sek)

## Okruženje računala

---

Kad ne radi     40 G za 22 milisekunde  
s promjenom brzine od  
240 inča/sek  
(609 cm/s)

Maksimalna vibracija (korišten nasumični spektar vibracija koji simulira korisničku okolinu):

Radna            0,26 GRMS

Kad ne radi     2,20 GRMS

Nadmorska visina (maksimalna):

Radna            –15,2 do 3048 m  
(–50 do 10,000 ft)

Pohrana        –15,2 do 10,668 m  
(–50 do 35,000 ft)

Razina            G2 ili niža, kao što je  
onečišćenja     definirano u  
zraka             ISA-S71.04-1985

# Dodatak

## Napomena o Macrovision proizvodu

Ovaj proizvod sadrži tehnologiju zaštićenu autorskim pravima koja je zaštićena metodom odštetnog zahtjeva na temelju određenih patenata u SAD-u i ostalih prava intelektualnog vlasništva koja posjeduje tvrtka Macrovision Corporation i ostali vlasnici prava. Upotreba ove tehnologije zaštićene autorskim pravom mora biti odobrena od tvrtke Macrovision Corporation i namijenjena je samo za kućnu i ostale ograničene upotrebe osim ako je upotreba dozvoljena od strane tvrtke Macrovision Corporation. Obrnuti inženjering te rastavljanje proizvoda strogo su zabranjeni.

## Informacije za NOM ili Official Mexican Standard (samo za Meksiko)

Sljedeće informacije su za uređaje o kojima se piše u ovom dokumentu koji je u skladu s Official Mexican Standard (NOM):

### Uvoznik:

Dell México S.A. de C.V.

Paseo de la Reforma 2620 - 11°

Col. Lomas Altas

11950 México, D.F.

Regulatorni broj modela	Napon	Frekvencija	Potrošnja električne energije	Izlazni napon	Izlazni intenzitet
W01C	100–240 VAC	50–60 Hz	1,5 A/2,3A/2,5A	19,5 VDC	4,62/6,70 A

Za dodatne detalje pročitajte sigurnosne upute koje ste dobili zajedno s računalom.

Dodatne sigurnosne informacije potražite na početnoj stranici za sukladnost sa zakonskim odredbama na [www.dell.com/regulatory\\_compliance](http://www.dell.com/regulatory_compliance).

# Indeks

## A

- adrese e-pošte
  - za tehničku podršku **82**
- adrese e-pošte podrške **82**

## B

- bežična mrežna veza **52**
- bežično
  - zaslon **25**

## Č

- Čitač medijskih kartica **26**

## D

- Dell centar za podršku **58**
- DellConnect **81**
- Dell Diagnostics **63**

**102**

- Dell Factory Image Restore **76**
- Dell Stage **40**
- DVD-ovi, reprodukcija i stvaranje **46**

## F

- FTP prijava, anonimna **82**

## G

- gumb za uključivanje/isključivanje i svjetlo napajanja **28**

## I

- internetska veza **22**
- ISP
  - davatelj internetskih usluga **22**
- isporuka proizvoda
  - za povrat ili popravak **84**



**K**

kontaktiranje tvrtke Dell na mreži **88**

kontrolni popis dijagnostike **87**

korisnička služba **80**

**M**

mogućnosti računala **45**

mrežna veza

popravak **52**

**O**

opcije ponovne instalacije sustava **68**

**P**

pokreti

dodirni zaslon **42**

pomoć

dobivanje pomoći i podrške **79**

poruke sustava **60**

postavljanje, prije nego počnete **7**

povrati pod jamstvom **84**

pozivanje tvrtke Dell **86**

priključak za mikrofon **27**

priključivanje

na Internet **22**

problemi, rješavanje **49**

problemi sa softverom **55**

problemi s hardverom

dijagnosticiranje **63**

problemi s memorijom

rješavanje **55**

problemi s napajanjem, rješavanje **53**

Program za rješavanje problema s  
hardverom **63**

proizvodi

informacije i kupnja **83**

protok zraka, omogućavanje **7**

## R

računalo, postavljanje 7

resursi, traženje dodatnih 90

rješavanje problema 49

## S

specifikacije 93

svjetlo aktivnosti tvrdog diska 27

## T

traženje dodatnih informacija 90

TV kartica

postavljanje 13

## U

upravljački programi i preuzimanja 92

## V

ventilacija, osiguravanje 7

vraćanje sustava na tvorničke postavke 76

## W

web-mjesta za podršku

u svijetu 81

Windows

Čarobnjak za programsku  
kompatibilnost 56

ponovna instalacija 69

postavljanje 19

## Z

žičana mreža

mrežni kabel, povezivanje 10

značajke softvera 45



[www.dell.com](http://www.dell.com) | [support.dell.com](http://support.dell.com)